

其余 45°

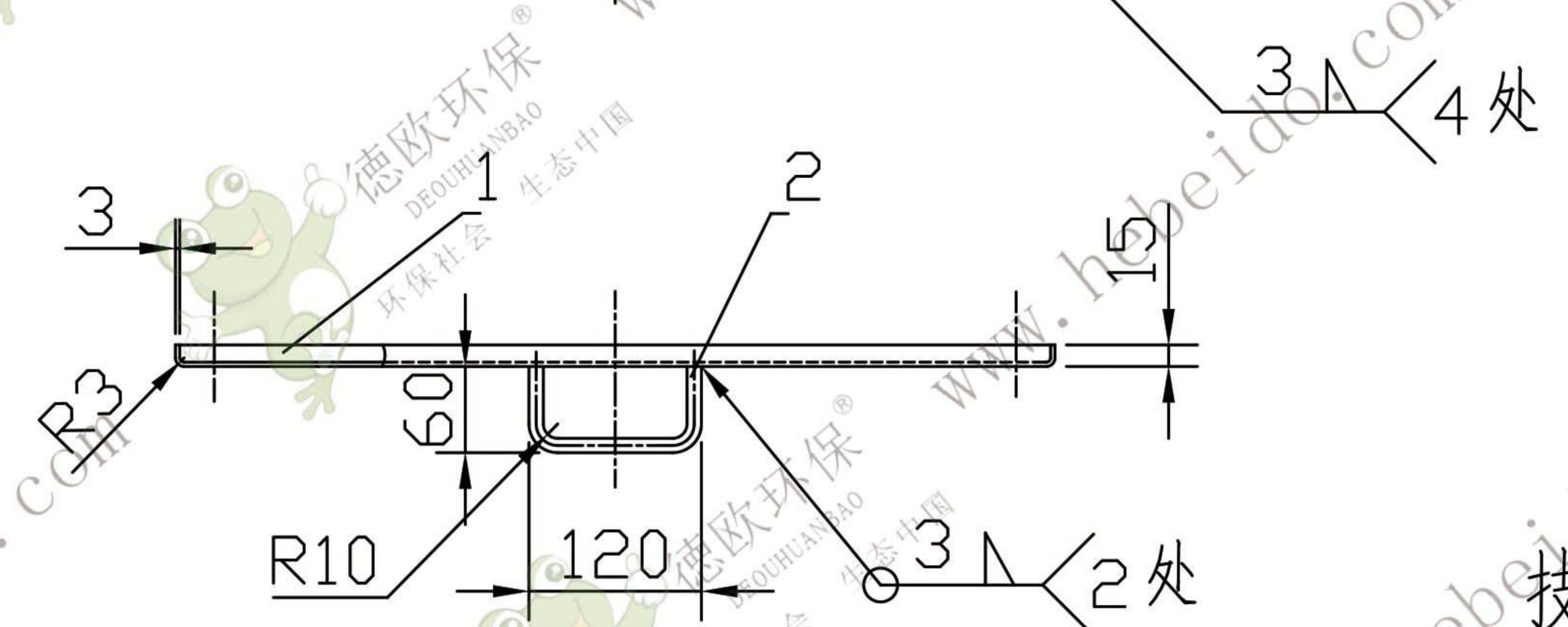

技术要求

1. 孔与检修口法兰配钻
2. 去除焊渣,并磨平焊缝
3. 内外表面涂防锈漆一道,外表面再涂色漆一道

2		手	把	1	Q235	0.1845		Ø10X235						
1		盖	板	1	Q235	11.802		632X942X3						
序号	代	号	名	称	数量	材	料	单重	总重	备	注			
检 视 门 盖								NE30-06-09						
复 合 件														
设计	处数	更改文件号	签	字	日	期	图	样	标	记	重	量	比	例
校	对	李连通	批	准							11.9865	1	:	10
审	核	秦海波												
工	艺	刘飞	日	期	98-4		共	张	第	张				

