

其余 6.3

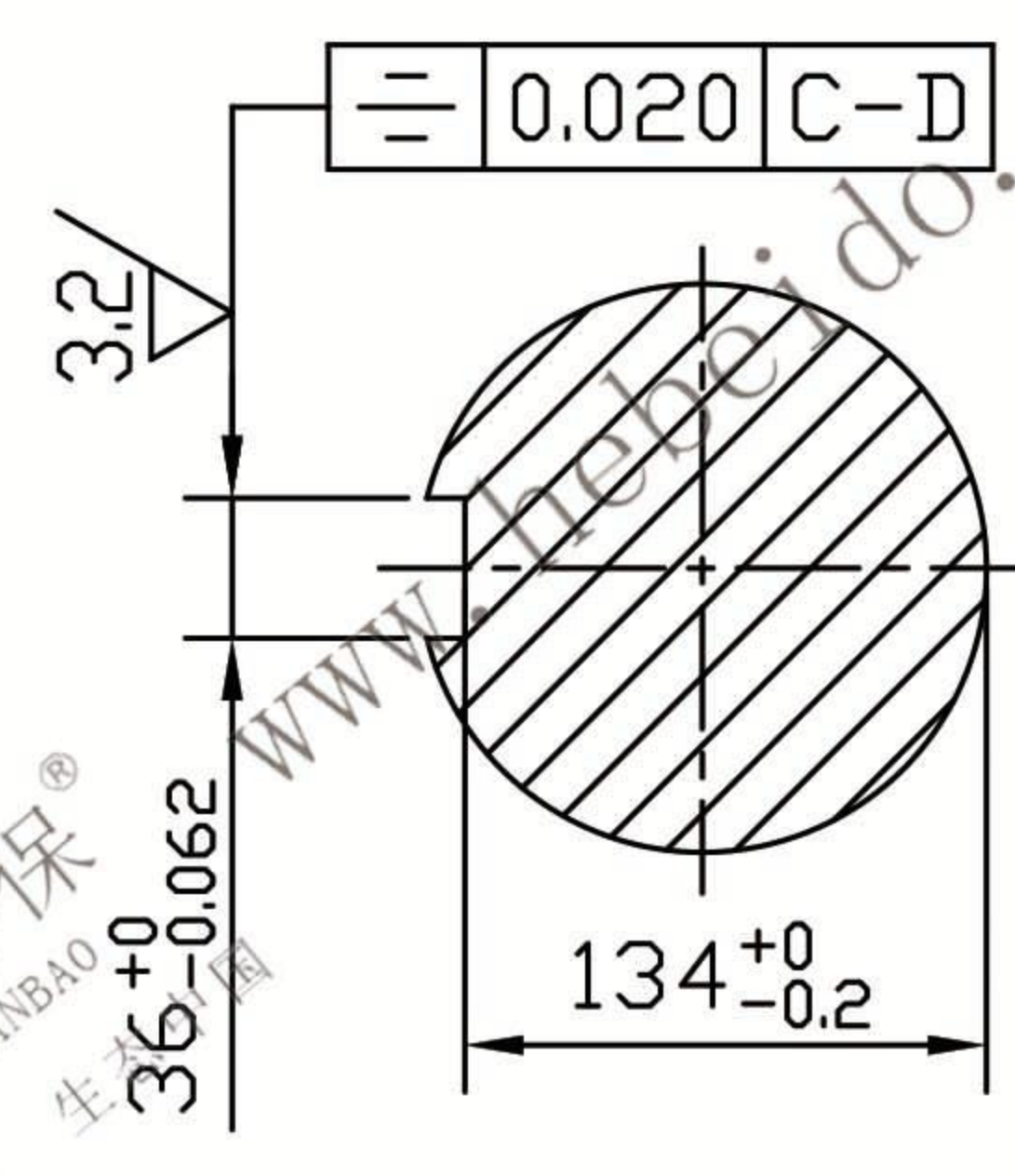
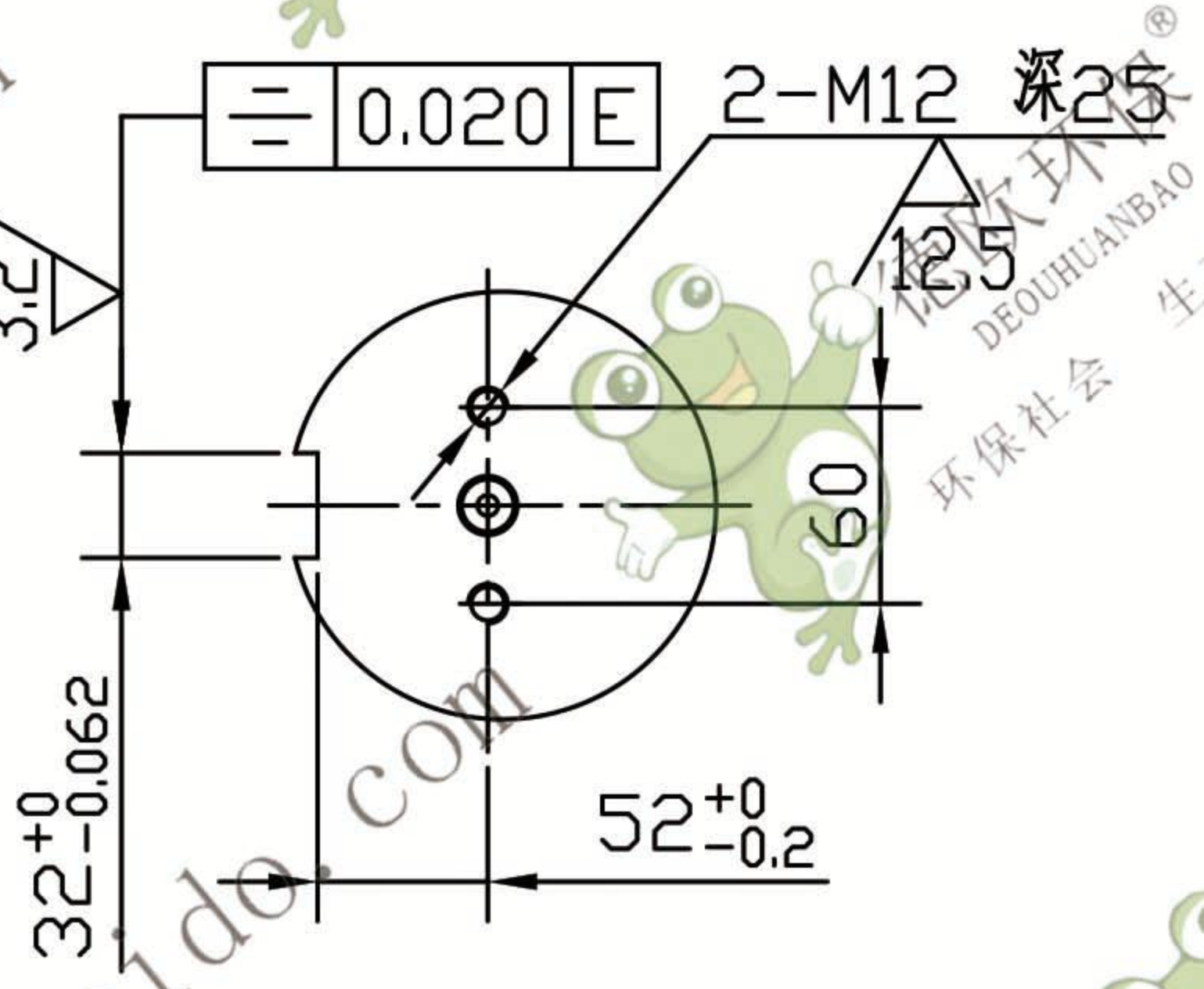

- 技术要求
1. 调质处理HRC28~32.
  2. 未注明倒角为X45°.
  3. 未注明圆角为R=2mm.
  4. 铣36<sup>+0</sup><sub>-0.062</sub> 键槽时,需一次装夹加工, 保证两键槽中心同线

						主 轴		NE100-02-08	
标记	处数	更改文件号	签 字	日 期	图 样 标 记	重 量	比 例	45	
设 计			标 准 化			210	1:5	德欧环保 DEOUHUANBAO 环保社会 生态中国	
校 对	李连通		批 准						
审 核	秦海波								
工 艺	刘 飞		日 期		共	张	第	张	