

其余  $\sqrt[12.5]{}$

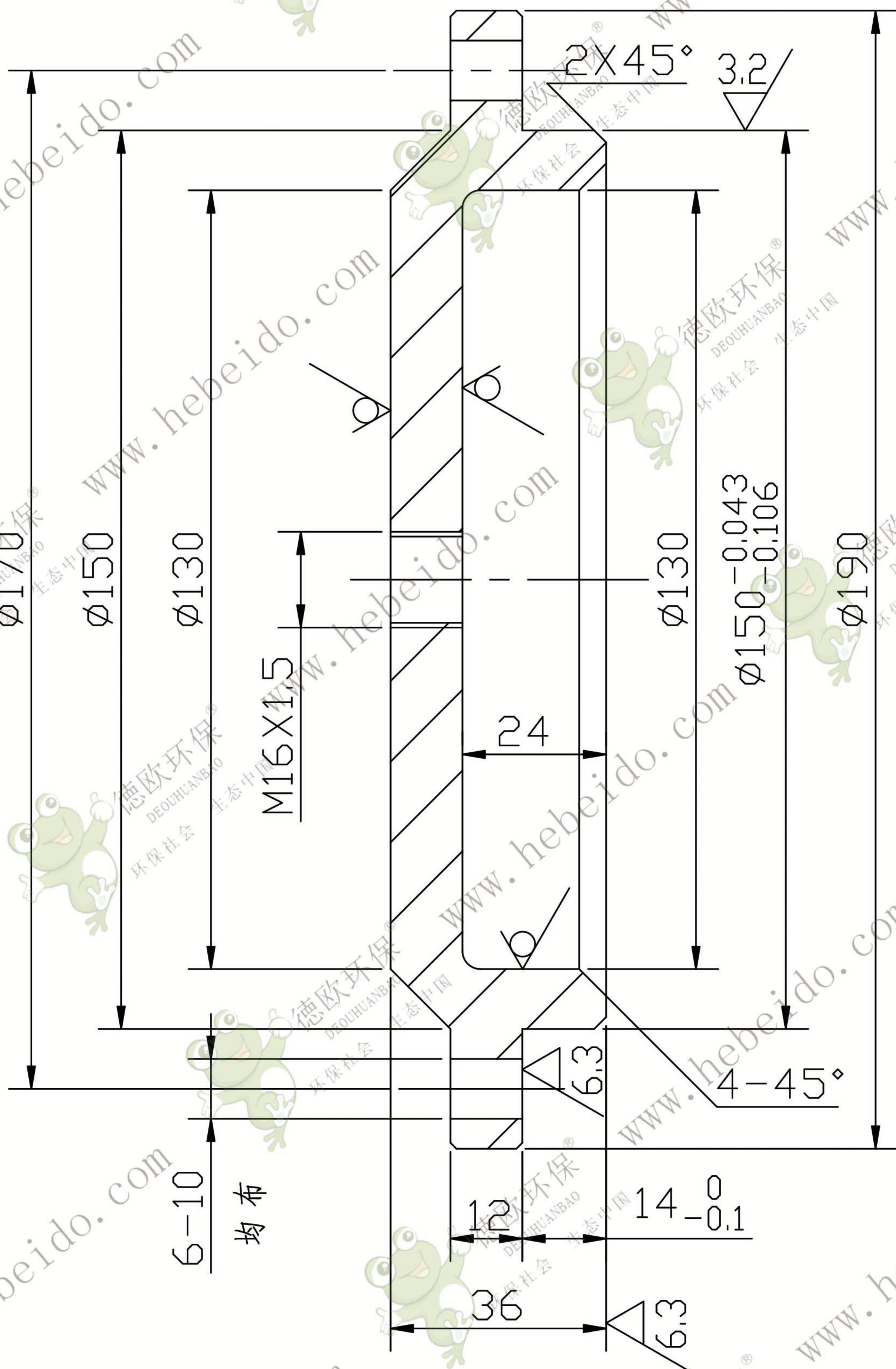

技术要求

1. 铸件按 GB5676-85 验收，其中热处理按退火状态验收。
2. 未注倒角为  $1 \times 45^\circ$ ，并去除毛刺。
3. 非加工表面涂防锈漆和红漆各一道。

					尾节轴承闷盖			TH630-06-11-4	
								HT200	
标记	处数	更改文件号	签字	日期	图样标记		重量	比例	
设计			标准化					1:1.5	
校对		李连通	批准						
审核		秦海波							
工艺		刘飞	日期		共 张		第 张		



德欧环保  
DEOUHuanbao  
环保社会 生态中国