

其余  $\frac{25}{\surd}$

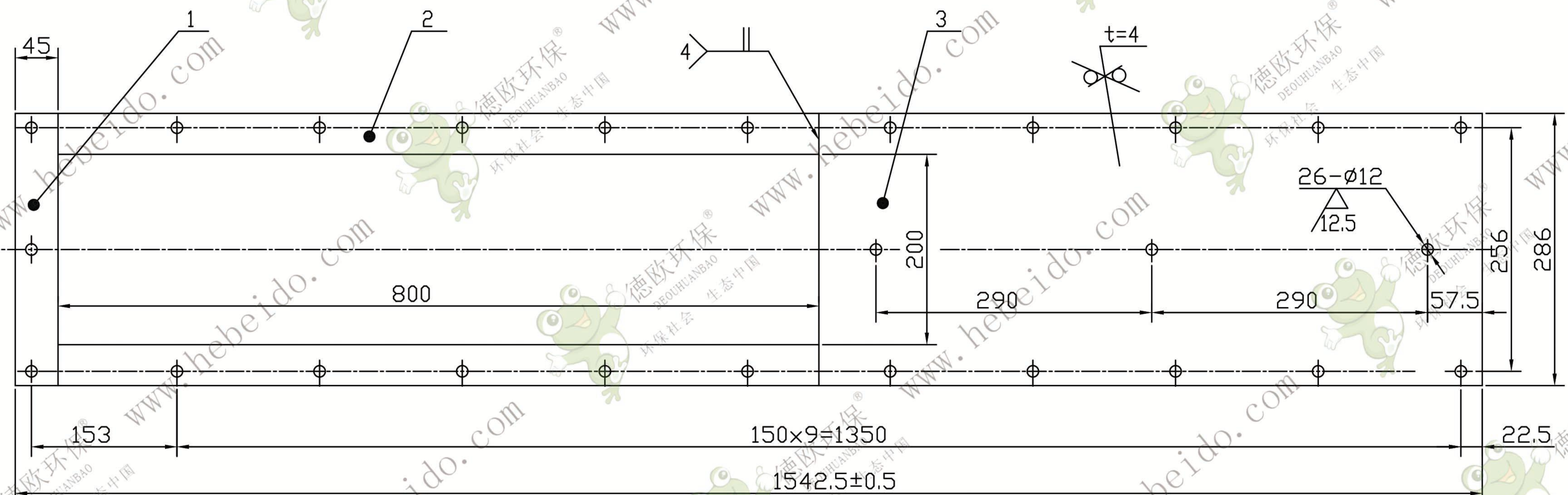

焊接图  
1 : 1

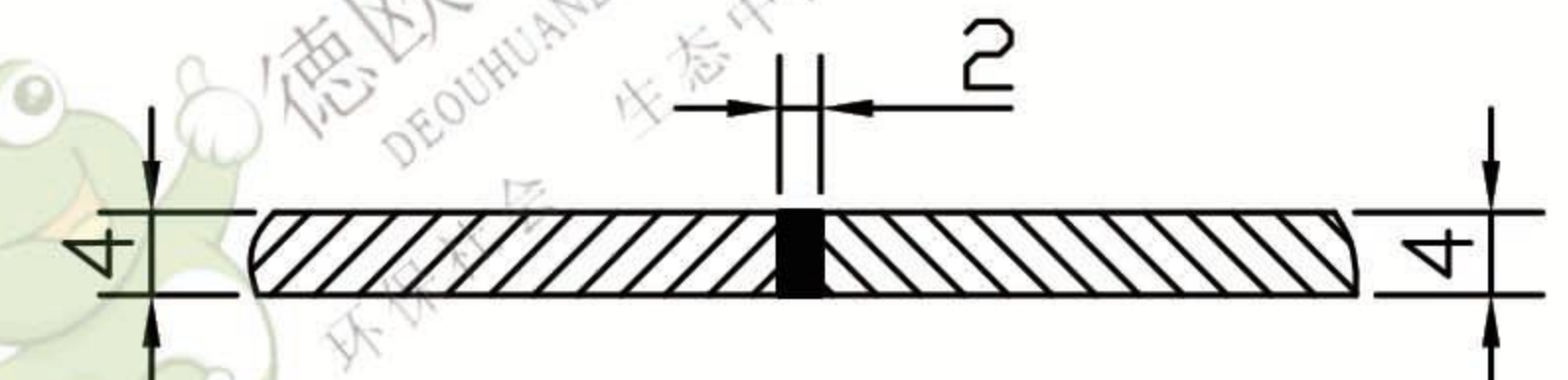

技术要求

1. 孔在焊接拼装后加工,
2. 焊接处应牢固,
3. 去除焊渣,并磨平焊缝
4. 校平,

序号	代号	名称	数量	材料	单重	总重	备注
3		t=4 钢板	1	Q235A	6.264		286x697.5x4
2		t=4 钢板	2	Q235A	1.076		43x798x4
1		t=4 钢板	1	Q235A	0.395		45x286x4

标记	处数	更改文件号	签字	日期
设计			标准化	
校对			批准	
审核				
工艺				

首节底板					FU200-02-13-08-1	
图样标记					重量	比例
					8.81	1:5
共 张					第 张	

