

技术要求

1. 各零件表面应无油污。
2. 板面两端法兰面的垂直度为 1.5mm。
3. 板面两端法兰面与板面垂直度的垂直度为 1.5mm。
4. 壳体内表面任一处长度范围内的平面度为 2mm,且只允许向外凸出。
5. 板面装配后其内腔尺寸保证在 700±1,对角线尺寸公差保证在 ±1。
6. 向外表面涂防锈漆一道,外表面积色漆一道。

- 注: 1. 上述板与板之间所垫密封件(橡胶或石棉线)在整机装配后提供,此密封件用户自备。
 2. 板面装配时,法兰只需用四颗 M12X35 螺栓连接,其余十二颗 M12X30 螺栓在发货时另行发货。
 3. 法兰连接螺栓 M12X45,在发货时另行发货。

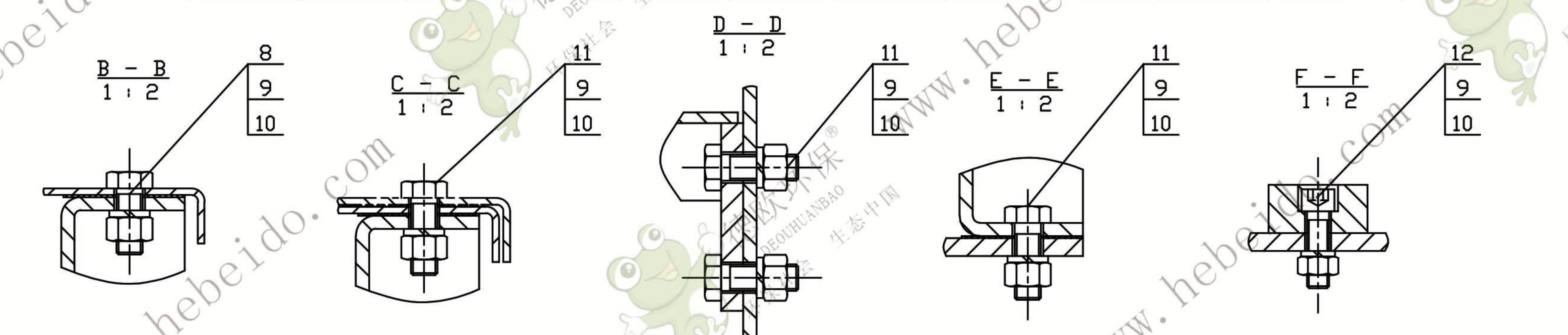
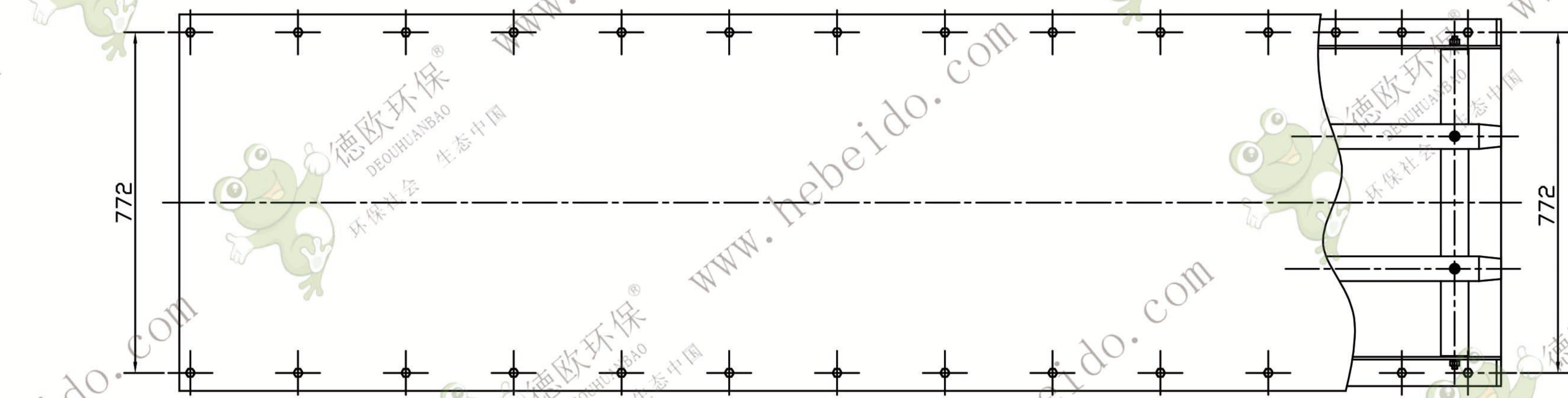

序号	代号	名称	数量	材料	单重	总重	备注
8	GB5781-86	螺 丝 M12X30	22	Q235	0.0409	0.9	外 购
7	FU700-03A-02	中 间 (G) 节 流 板 e=4	1	Q235	83.24		
6	GB3985-83	垫 片 e=1	2	石棉橡胶板			或 用 Ø10 石棉
5	FU700-03J-03	衬 套 复 合 (加 强 型)	7	铸 钢 件	9.68	67.76	
4	FU700-03A-01	中 间 (G) 节 流 复 合	2	铸 钢 件	204.54	409.08	
3	FU500-03-02	中 间 (标 准) 节 流 板	4	45	32.7	130.8	
2	GB3985-83	垫 片 e=1	2	石棉橡胶板			下 料 50X3000
1	FU700-03-01	中 间 (标 准) 节 流 复 合	1	铸 钢 件	161.68		

12	GB70-85	螺 母 大 六 角 螺 母 M12X35	28	35	0.051	1.43	外 购	10	GB93-87	螺 母 垫 圈 12	122	65Mn	0.0046	0.432	外 购
11	GB5781-86	螺 丝 M12X35	72	Q235	0.0453	3.262	外 购	9	GB41-86	螺 母 M12	122	Q235	0.0163	1.532	外 购

中间 (3.0米过滤) 节 (加强型)				FU700-03JA-00	
设计	审核	日期	重量	比例	备注
李 强	李 强		860.7	1:10	
李 强	李 强				
李 强	李 强				

