

FU700-03B-01-1

其余  $\nabla 25$

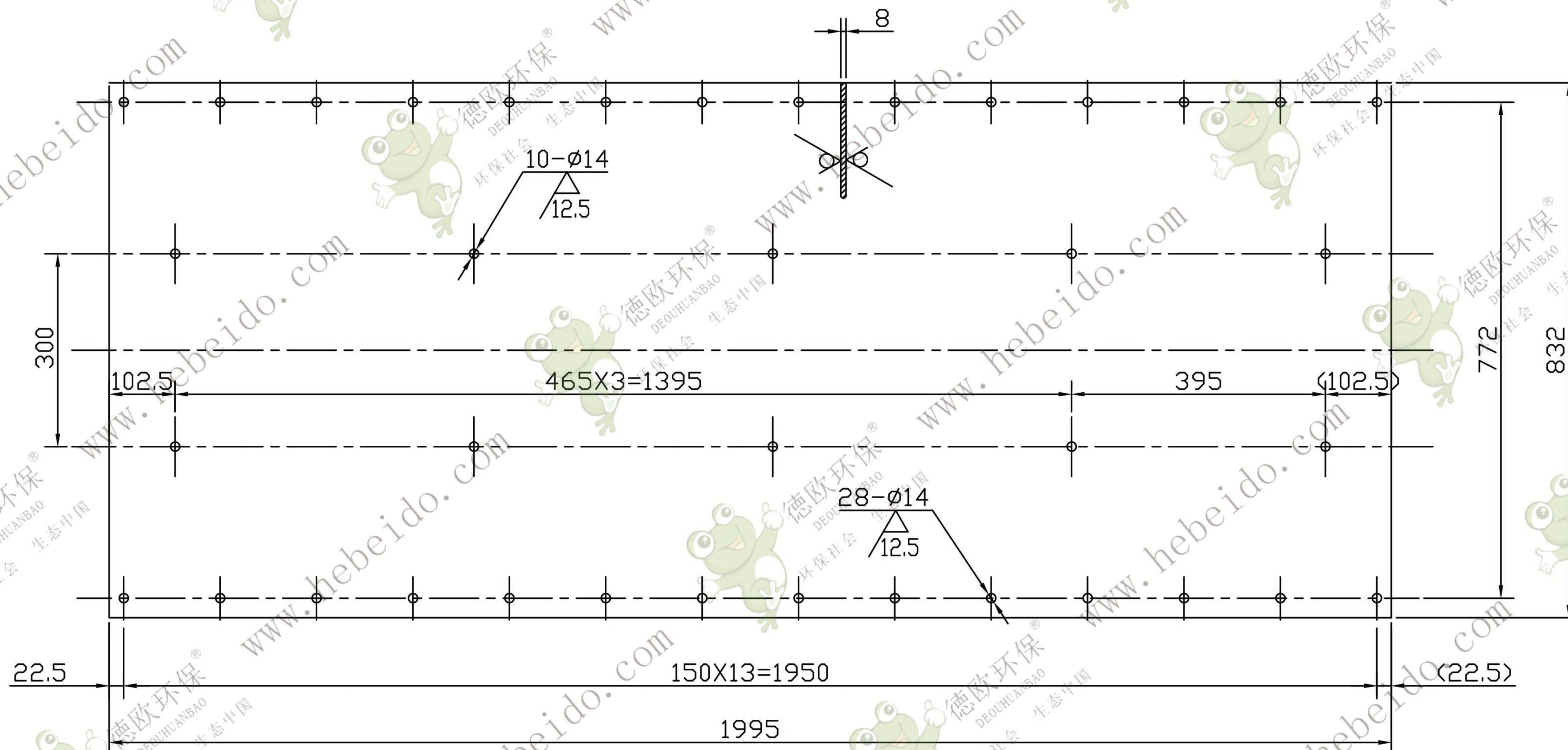

技术要求

1. 冲孔前钢板必须平整。
2. 两侧冲孔时必须以同一基准面定位。
3. 装导轨孔在底板两侧角钢法兰焊接后加工。

					中间(2.0非标准)节底板			FU700-03B-01-1	
					Q235 $\delta=8$ 钢板				
标记	数量	更改文件号	签字	日期	图样标记	重量	比例		
设计			标准化			102.98	1:8		
校对		李连通	标准						
审核		秦海波							
工艺		刘飞	日期		共	张	第		



德欧环保  
DEOUHUANBAO  
环保社会 生态中国