

技术要求

1. 机壳表面平面度为3mm.
2. 机壳对角线误差为3mm.
3. 机壳上下法兰面平行度为1.5mm.
4. 机壳中心线对法兰面的垂直度为2.5mm.
5. 机壳中心线与法兰面中心的不重合度为1.5mm.
6. 法兰面相邻螺栓孔间距偏差为±0.8mm, 累积偏差为±1.5mm.

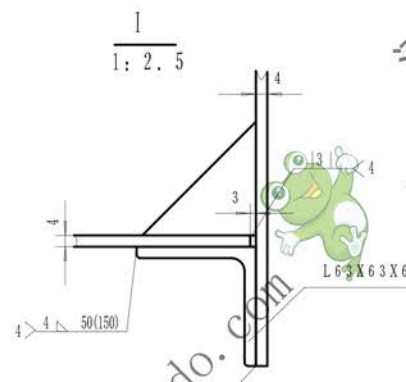
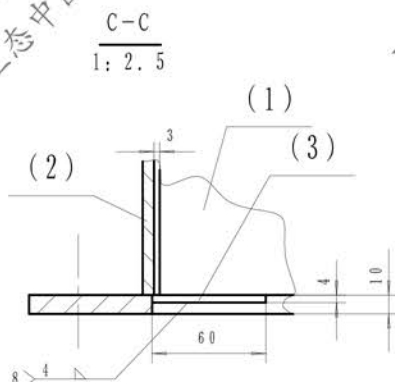

件号	图号	名称	数量	材料	重量	备注
5	NSE100-03-500	侧板支撑	2	结构件	27.95 55.90	借用NSE100
4	NSE300-03-200	边板支撑	2	结构件	21.52 43.04	
3	NSE100-03-300	加强三角 6 4	8	Q235A	0.057 0.456	借用NSE100
2	NSE300-03-100	边板	2	结构件	104.03 208.06	
1	NSE100-03-100	侧板	2	结构件	172.12 344.24	借用NSE100

组合件				重量		比例	
标记	处数	更改文件号	签字	日期	图样标记	重量	比例
设计		李连通	审核	秦海波		65.70	1:10
制图			标准化				
			工艺	刘飞			
文件名			日期		共张		第张

德欧环保
DEDUHUANBAO
环保社会 生态中国

中部机壳 (带支撑)

NSE300-03

旧底图总号	
底图总号	
日期	签字