

件4详图

件3详图

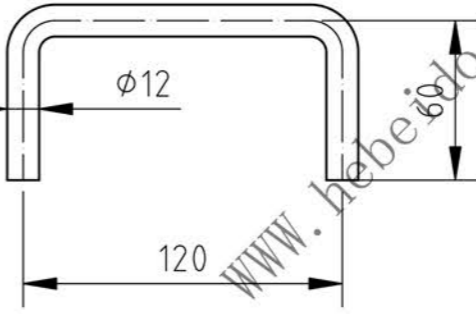
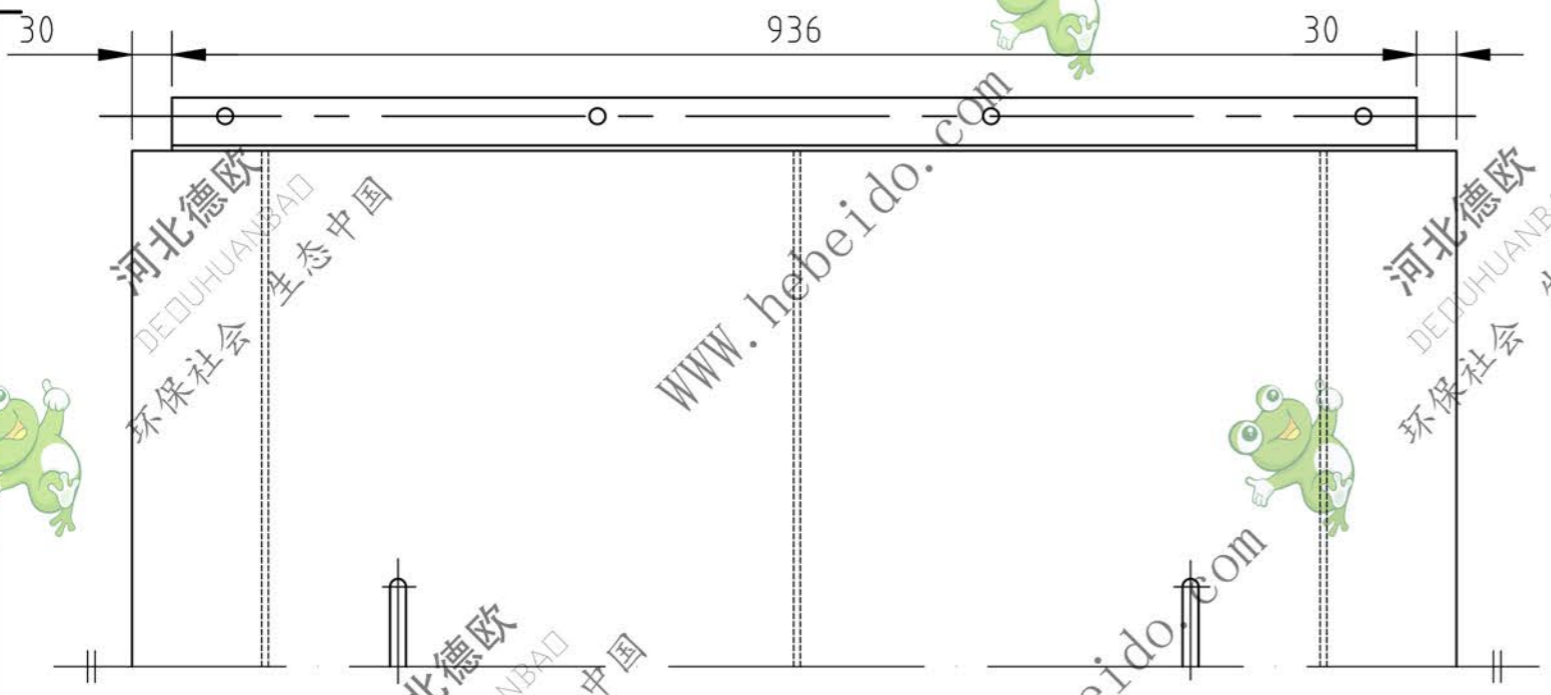

技术要求:

1. 所有钢板周边 $\geq 90^\circ$.
2. 工件焊后应平整,不得有明显变形.

序号	图号或标准	名称及规格	数量	材料	单重	总重	备注
4	本图	把手 $\phi 12$ L=230	2	Q235-B	0.2	0.4	
3	本图	钢板25X1412X5	3	Q235-B	1.1	3.3	
2	本图	钢板996X1990X3	1	Q235-B		46.7	
1	本图	角钢40X40X4 L=936	2	Q235-B	2.3	4.6	
				焊接件			
标记	处数	分区	更改文件号	签名	年月日		
设计	李连通		标准化			阶段标记	重量 比例
审核	秦海波					55	1:4
工艺	刘飞		批准			共 张 第 张	



中间罩

LD1000.2-1