

HL450-03-20

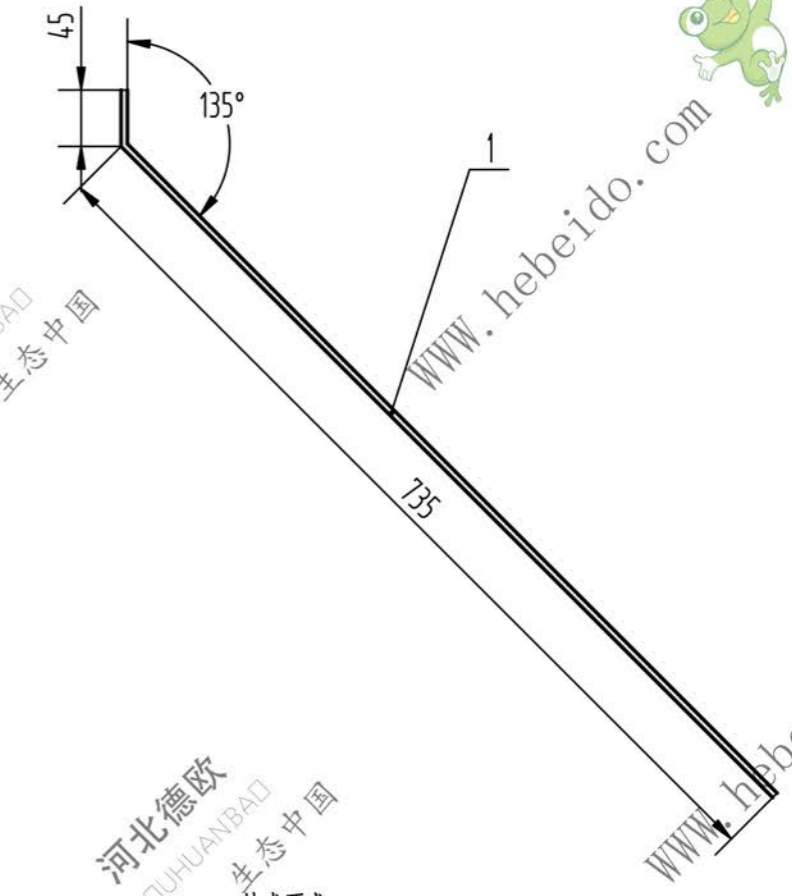
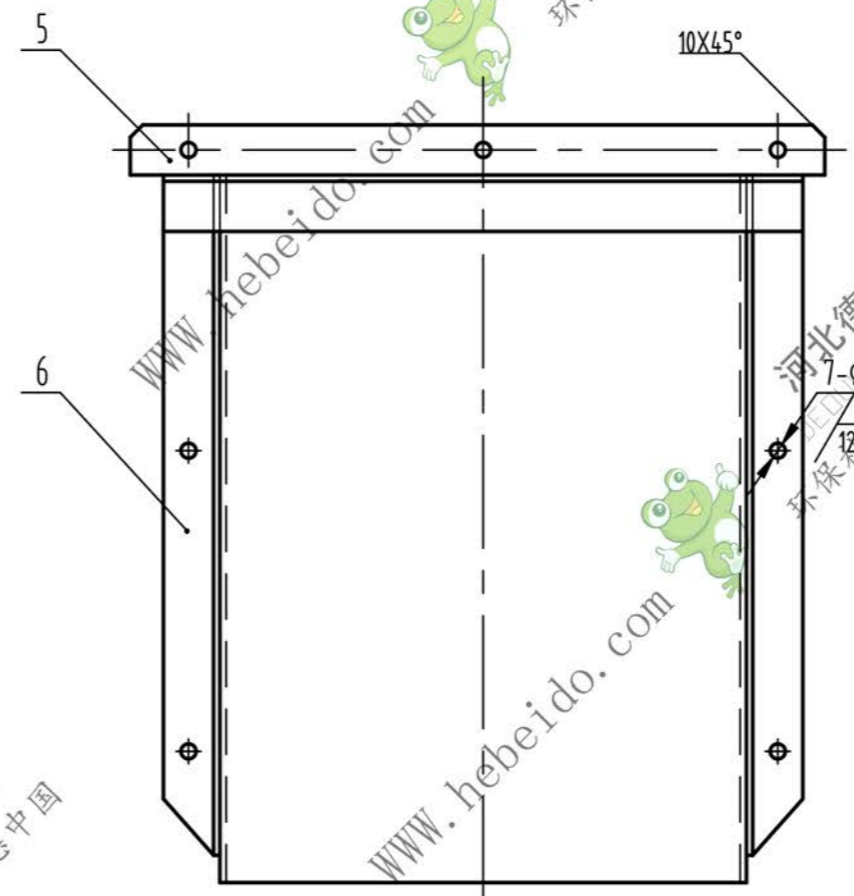
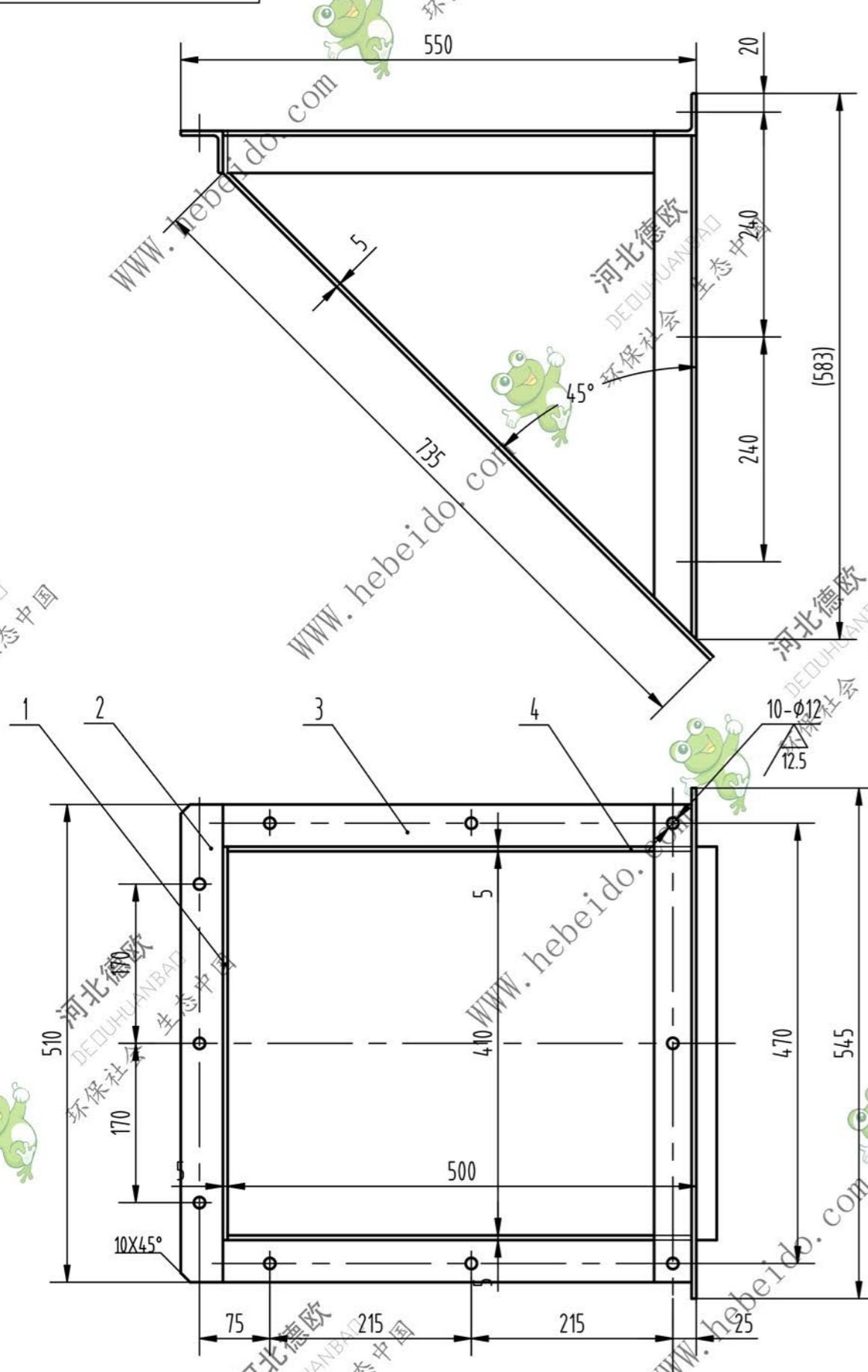

技术要求:

- 角钢和钢板下料后去切割边去尖角毛刺;
- 型钢联接采用对接焊, 型钢与钢板联接、钢板与钢板联接都采用角焊, 焊接牢固, 焊后去疤。

6	-06	角钢L45X45X5	2	A3	L=538				本图
5	-05	角钢L45X45X5	1	A3	L=545				本图
4	-04	料斗侧板 $\delta=5$	2	A3					本图
3	-03	角钢L45X45X5	2	A3	L=480				本图
2	-02	角钢L45X45X5	1	A3	L=510				本图
1	-01	料斗底板 $\delta=5$	1	A3					本图
序号	代号	名称	数量	材料	单件重量	总计重量	备注		
HL450-03-20							进料口		
标记	处数	分区	更改文件号	签名	年月日	A3焊合件			
设计	李连通		标准化						
审核	秦海波								
工艺	刘飞		批准						
阶段标记						重量	比例		
						1件/台	1:6		
共张						第张			

