

标记	文件号	修改内容	签名	日期

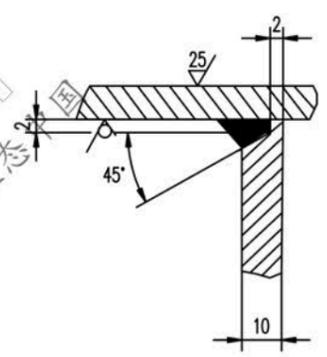
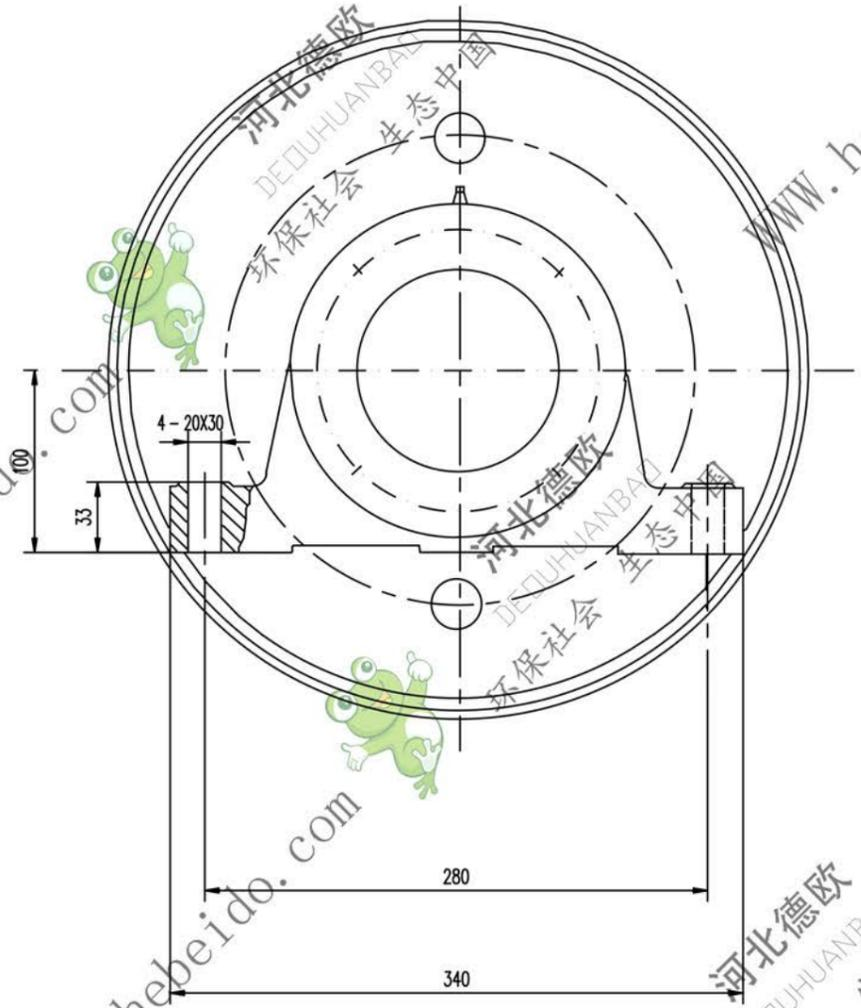
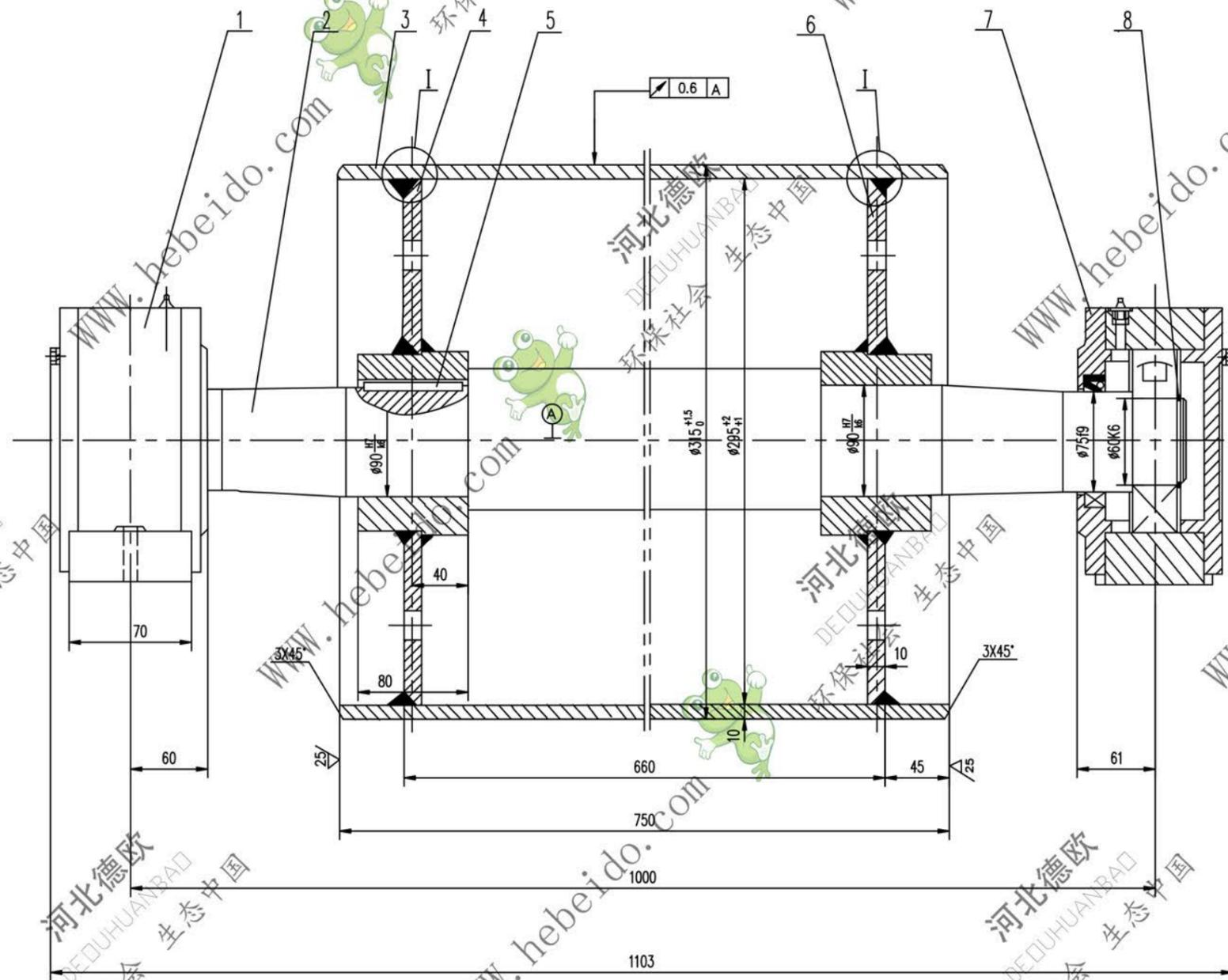

- 技术要求
1. 装配前应将筒体内腔清理干净。
 2. 轴承和轴承座油腔内应无杂质和异物，轴承无油量为轴承空腔的 2/3，轴承油腔内应充满。
 3. 滚珠需进行静平衡检测，其精度等级为 G40。
 4. 零件 1 件为固定，游动轴承座安装时要求游动轴承座的轴承两侧有相等游隙。
 5. 筒皮内径如果不符合尺寸要求，可在其两端加工出接盘止口。

序号	代号	名称	数量	材料	重量 (kg)	备注
8	GB894.1-86	挡圈 60	2		0.013	0.026
7	DT1Z1406	轴承座	1	零件	18.5	8.5 通用
6	DT02B2061.3	接盘	1	零件	9.469	9.469
5	GB1096-79	键 25X70	1	45	0.192	0.192
4	DT01B2061.2	接盘	1	零件	9.391	9.391
3	YB231-70	筒皮	1	Q235-A	56.41	56.41 325X15
2	DT02B2061-1	轴	1	45	53.96	53.96
1	DT1Z1206	轴承座	1	零件	18.5	8.5 通用

设计		审核		工艺会审	
校对		批准		审核	
制图		输入		日期	
日期		日期		日期	

改向液筒

DT102B2061

重量 kg 比例 1:1

共 76 页 第 49 页