

1-2.1902061.2-1

标记	文件号	修改内容	签名	日期

其余 $\frac{25}{\nabla}$

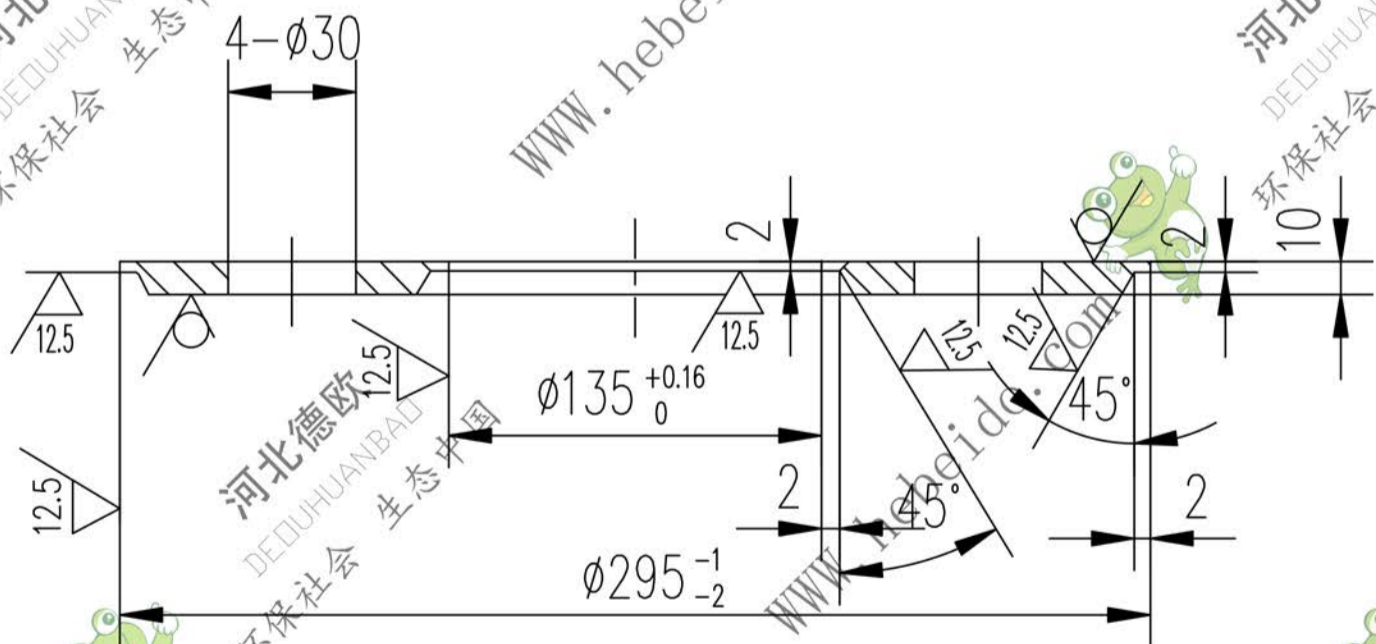
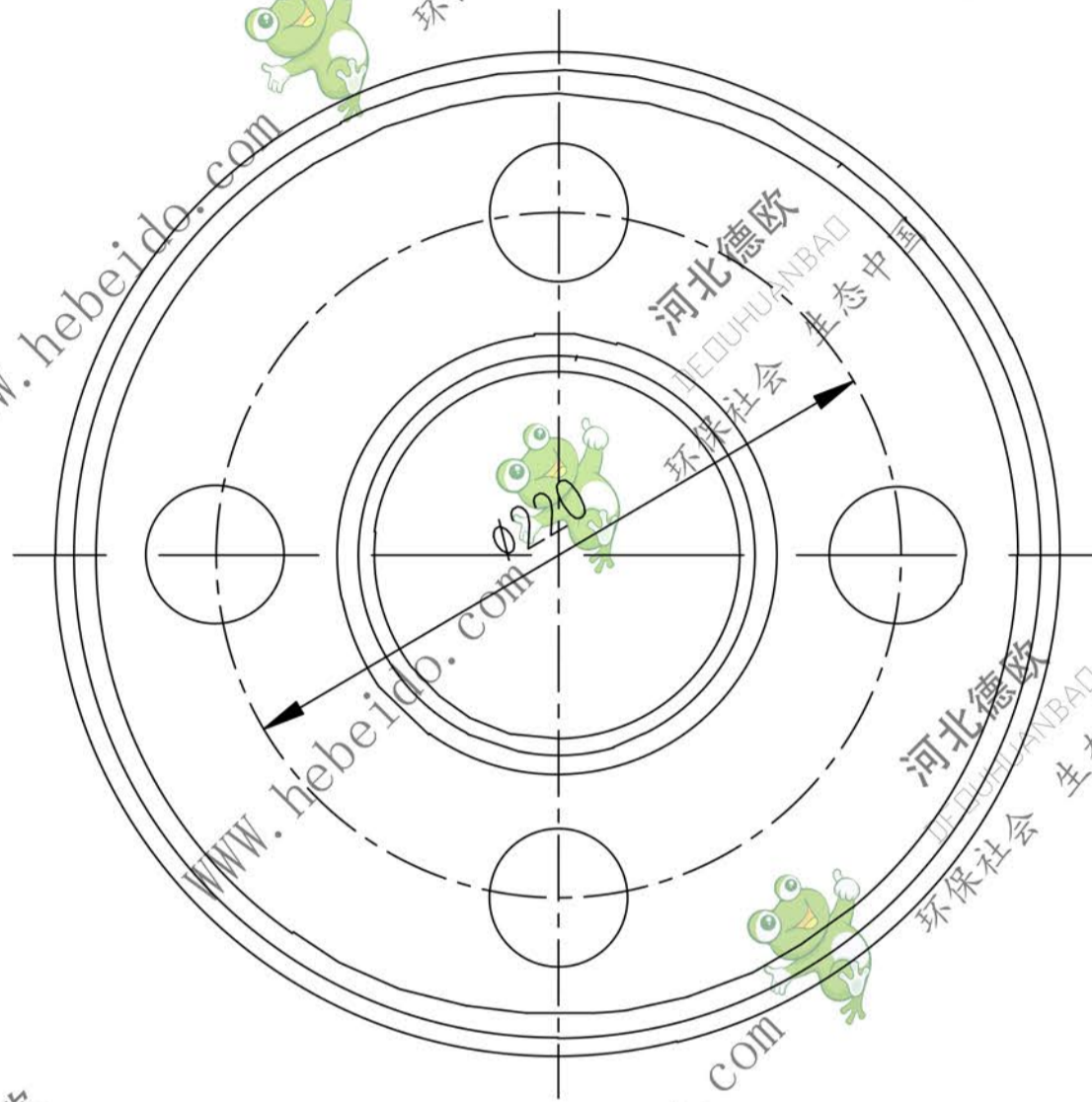

技术要求
外圆坡口焊接后加工。

2B206121

图纸文件名

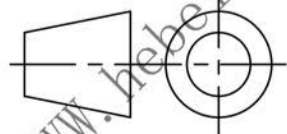

合同号

设计 李连通

工艺会审

复核 刘飞

标准化检查

批准 秦海波

日期

幅板

Q235-A

02B2061.2-1

图样标记 重量 kg 比例

S 4.230



共 76 页
第 53 页