

1-2-1

标记	文件号	修改内容	签名	日期

其余 $\frac{25}{\nabla}$

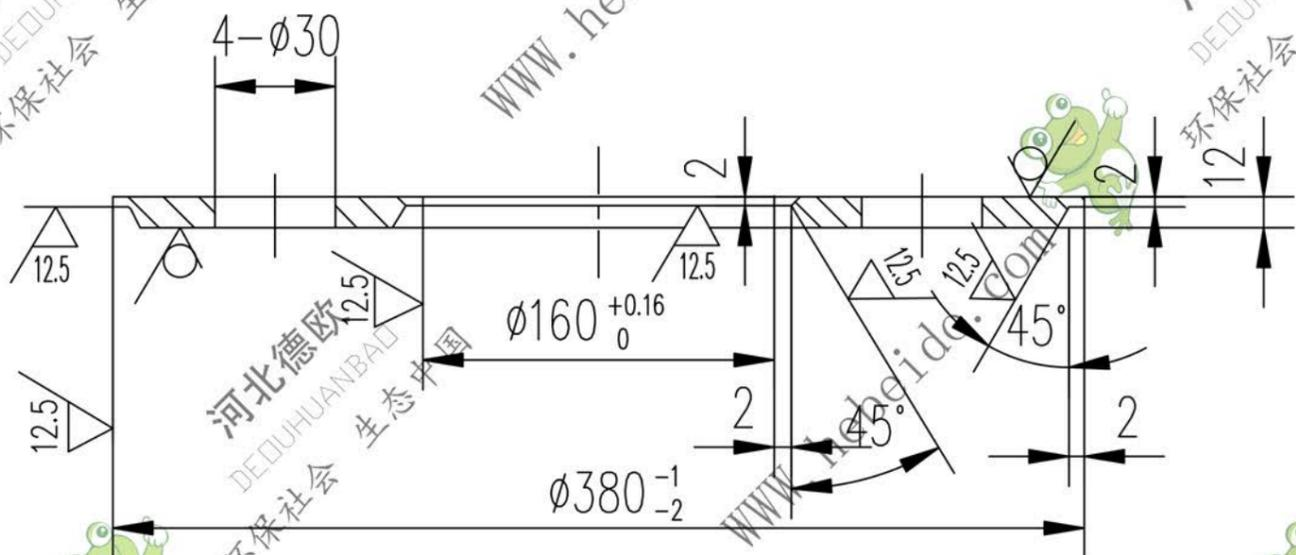
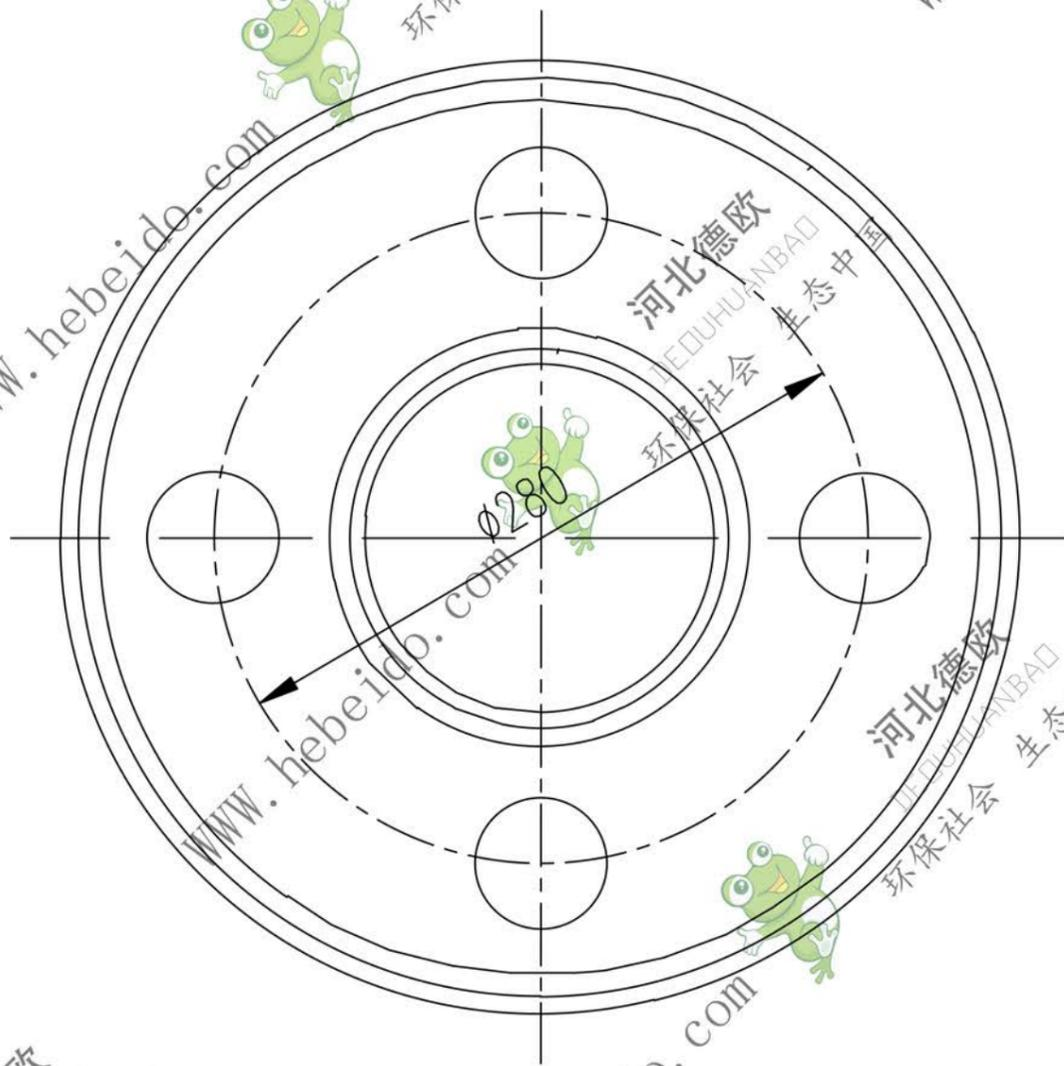

技术要求
外圆坡口焊接后加工。

2B308121

图纸文件名

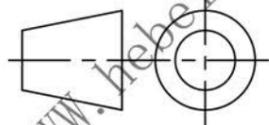

合同号

设计

李连通

工艺会审

校对

秦海波

A4
复核
标准化检查

刘飞

图形输入

日期

幅板

Q235-A

I Q2B3081.2-1

图样标记

重量 kg

比例

S

8.523



德欧环保
DEOUHUANBAO
环保社会 生态中国

共 76 页
第 68 页