

标记	文件号	修改内容	签名	日期

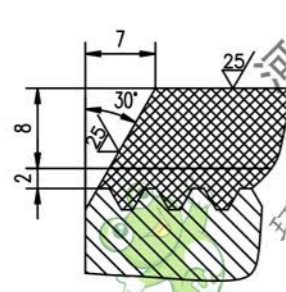
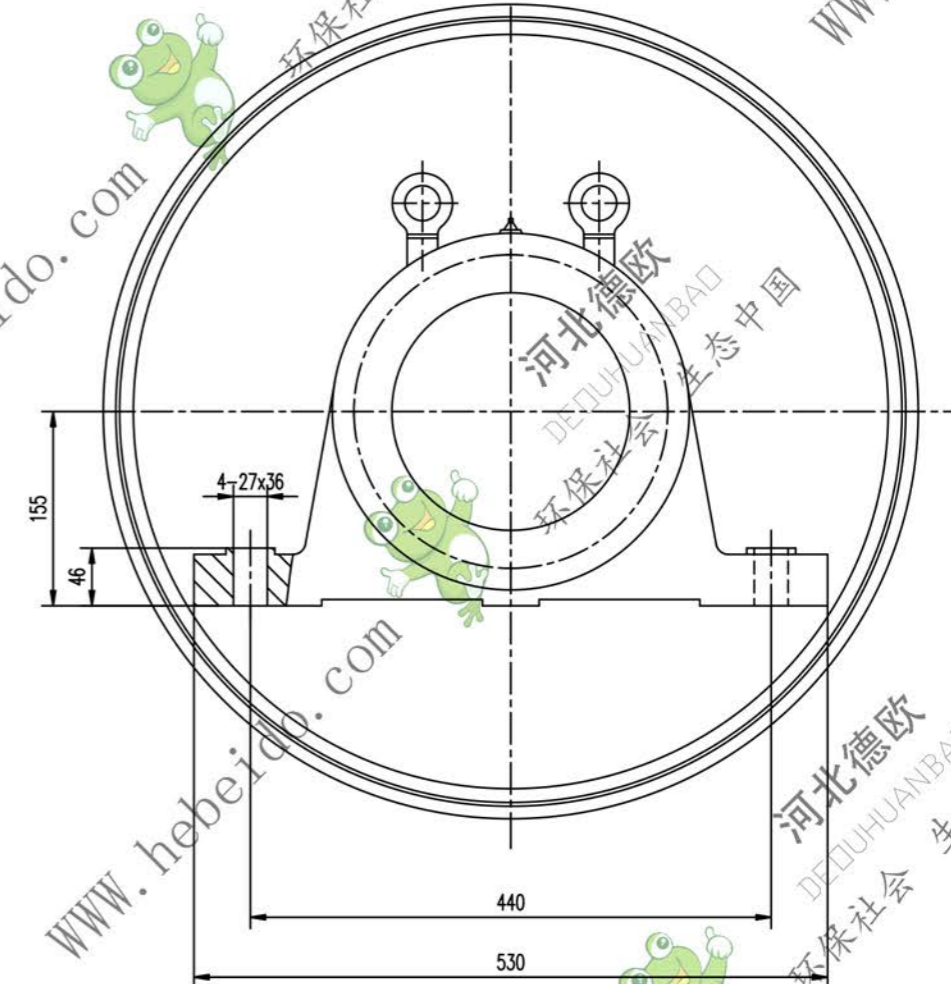
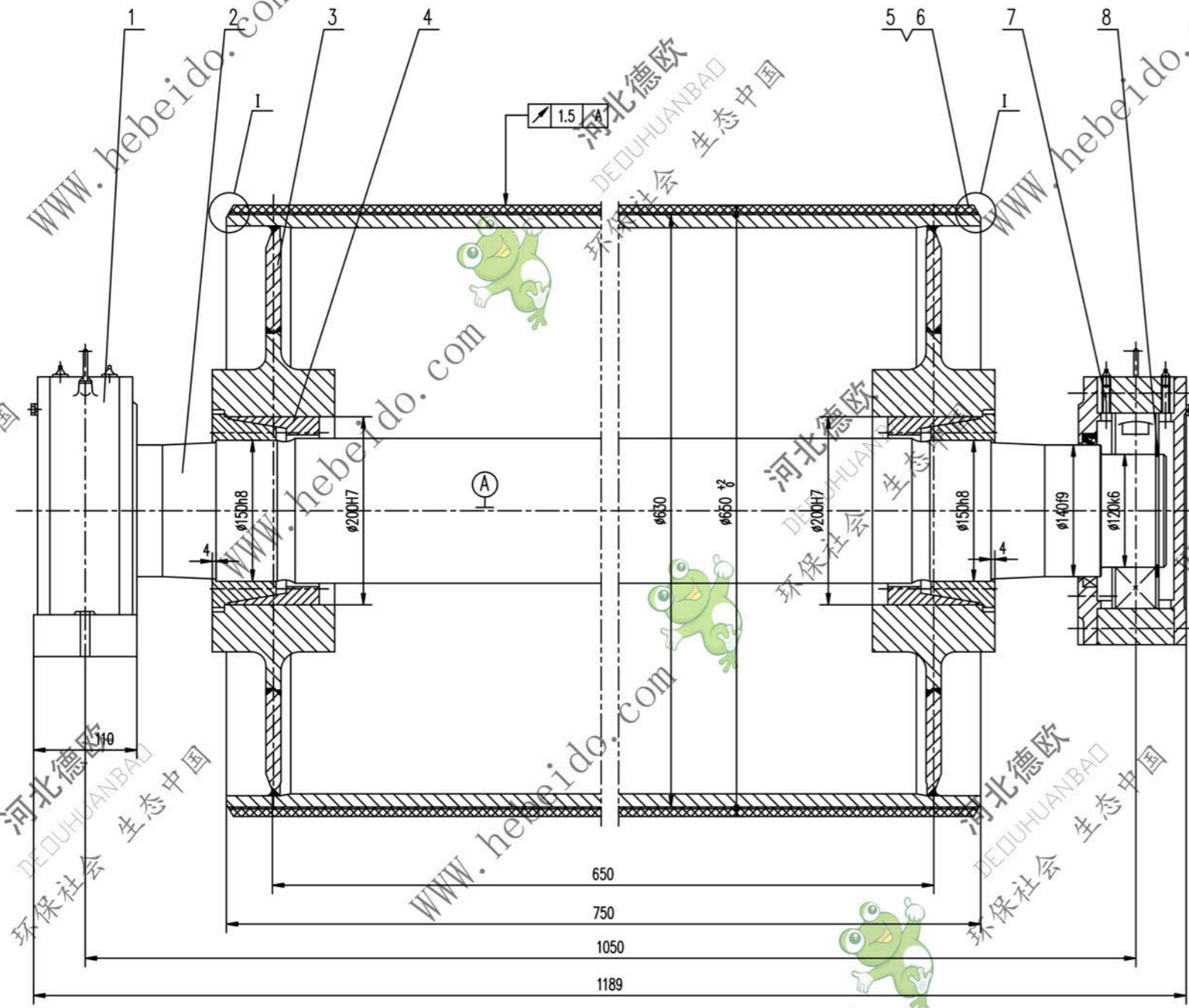

- 技术要求
1. 装配前应将被修件内油清理干净。
  2. 轴承和轴颈处油腔内应充以润滑剂，轴承充油量为轴颈空腔的2/3，轴颈处油腔内应充油。
  3. 拆修按GB10595-89规定。
  4. 液筒需进行静平衡试验，其精度等级为G40。
  5. 泵座上螺钉的紧固力矩为145N.m。
  6. 件1件7分别为固定、游动轴承座，安装时，要求游动轴承座的轴承两侧有相等游隙。
  7. 液筒面胶，底胶的物理性能应符合GB10595-89中的要求。

序号	代号	名称	数量	材料	单重	总重	附注
8	GB894.1-86	挡圈 120	2		6.064	0.129	
7	DT121412	轴承座	1	铸件	70	70	通用
6		面胶	1	橡胶	21.49	21.49	
5		底胶	1	橡胶	5.65	5.65	
4		泵盖 Z(T)9-150X200	2	铸件	8.5	17	
3	DT02B5122.2	筒体	1	铸件	305.5	305.5	
2	DT02B5121-1	轴	1	45	151.4	151.4	通用
1	DT121212	轴承座	1	铸件	69	69	通用

合同号	DT102B5122	
设计	中德	工艺会审
校对	张	核准
审核	刘	日期
编制	日期	

改向液筒

重量 kg 比例 1:3

共 页 第 页