

| 标记 | 文件号 | 修改内容 | 签名 | 日期 |
|----|-----|------|----|----|
|----|-----|------|----|----|

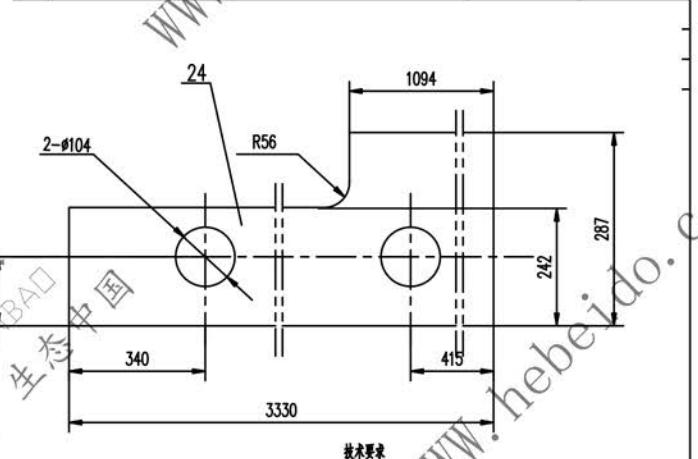

- 技术要求
1. 所有下料用说表面粗糙度 Ra
 2. 未注焊缝均为连续角焊, 焊缝高度为被焊件最小厚度.
 3. 所有孔表面粗糙度为 Ra
 4. 未注倒角 20x45°.
 5. 本架体应符合 GB10595-89 中 3.11 的规定.
 6. 挡板用制做后焊接.

| 序号 | 代号 | 名称 | 数量 | 材料 | 单重 | 总重 | 附注 |
|----|-----------|------------------|----|--------|-------|--------|----|
| 40 | GB41-86 | 螺母 M16 | 8 | 成基 | 0.034 | 0.272 | |
| 39 | GB85-88 | 螺母 M16X80 | 8 | 成基 | 0.125 | 1.0 | |
| 38 | GB97.1-85 | 垫圈 24 | 4 | 成基 | 0.032 | 0.128 | |
| 37 | GB41-86 | 螺母 M24 | 8 | 成基 | 0.112 | 0.896 | |
| 36 | GB5780-86 | 螺栓 M24X150 | 4 | 成基 | 0.689 | 2.756 | |
| 35 | GB93-87 | 垫圈 10 | 6 | 成基 | 0.003 | 0.018 | |
| 34 | GB41-86 | 螺母 M10 | 6 | 成基 | 0.011 | 0.066 | |
| 33 | GB5784-86 | 螺栓 M10X50 | 6 | 成基 | 0.036 | 0.216 | |
| 32 | GB97.1-85 | 垫圈 20 | 4 | 成基 | 0.017 | 0.068 | |
| 31 | GB41-86 | 螺母 M20 | 8 | 成基 | 0.062 | 0.496 | |
| 30 | GB5784-86 | 螺栓 M20X100 | 4 | 成基 | 0.304 | 1.216 | |
| 29 | GB41-86 | 螺母 M20 | 8 | 成基 | 0.062 | 0.496 | |
| 28 | GB85-88 | 螺母 M20X80 | 8 | 成基 | 0.210 | 1.680 | |
| 27 | GB97.1-95 | 垫圈 30 | 6 | 成基 | 0.054 | 0.324 | |
| 26 | GB41-86 | 螺母 M30 | 12 | 成基 | 0.234 | 2.808 | |
| 25 | GB5780-86 | 螺栓 M30X160 | 6 | 成基 | 1.224 | 7.344 | |
| 24 | | 螺母 16 | 2 | Q235-A | 10.64 | 21.28 | |
| 23 | | 螺母 16X100X(220) | 18 | Q235-A | 2.746 | 49.42 | |
| 22 | | 螺母 14X242X274 | 6 | Q235-A | 7.241 | 43.44 | |
| 21 | | 螺母 14X222X242 | 12 | Q235-A | 5.867 | 70.40 | |
| 20 | | 螺母 (16)X130X1095 | 2 | Q235-A | 17.88 | 35.76 | |
| 19 | | 螺母 16X275X2255 | 2 | Q2350A | 77.9 | 155.8 | |
| 18 | | 圆钢 16X85 | 4 | 20 | 0.134 | 0.536 | |
| 17 | | 管 102X12X750 | 2 | Q235-A | 19.97 | 39.94 | |
| 16 | | 螺母 14 | 8 | Q235-A | 7.715 | 61.72 | |
| 15 | | 螺母 14X274X287 | 3 | Q235-A | 8.587 | 25.762 | |
| 14 | | 螺母 16 | 2 | Q235-A | 115 | 230 | |
| 13 | | 螺母 20X210X220 | 16 | Q235-A | 6.486 | 103.7 | |
| 12 | | 螺母 14 | 2 | Q235-A | 1.792 | 3.584 | |
| 11 | | 螺母 16X104X280 | 2 | Q235-A | 3.634 | 7.268 | |
| 10 | | 螺母 14X104X434 | 1 | Q235-A | 4.929 | 4.929 | |
| 9 | | 螺母 16X300X790 | 1 | Q235-A | 29.59 | 29.59 | |
| 8 | | 螺母 (16)X80X150 | 2 | Q235-A | 1.5 | 3.0 | |
| 7 | | 螺母 14 | 4 | Q235-A | 2.061 | 8.242 | |
| 6 | | 螺母 14 | 2 | Q235-A | 1.333 | 2.666 | |
| 5 | | 螺母 14 | 2 | Q235-A | 2.79 | 5.58 | |
| 4 | | 螺母 20 | 8 | Q235-A | 0.454 | 3.632 | |
| 3 | | 挡板 16 | 8 | Q235-A | 0.271 | 2.171 | |
| 2 | | 螺母 16X315X1130 | 2 | Q235-A | 44.7 | 89.43 | |
| 1 | | 螺母 (16)X240X850 | 2 | Q235-A | 25.63 | 51.23 | |

| 序号 | 代号 | 名称 | 数量 | 材料 | 单重 | 总重 | 附注 |
|----|----|----|----|----|-----|-----------|----|
| | | | | | 合同号 | J311Z-013 | |
| | | | | | 设计 | III, IV型 | |
| | | | | | 审核 | 部件 | |
| | | | | | 日期 | 共 页 | |
| | | | | | 重量 | 1261 | |
| | | | | | 比例 | 1:1 | |