

XD300-04-02

1	2.0	A
□	1.0	

600⁺⁰₋₂

≤0.5

1	2.0	A
□	1.0	

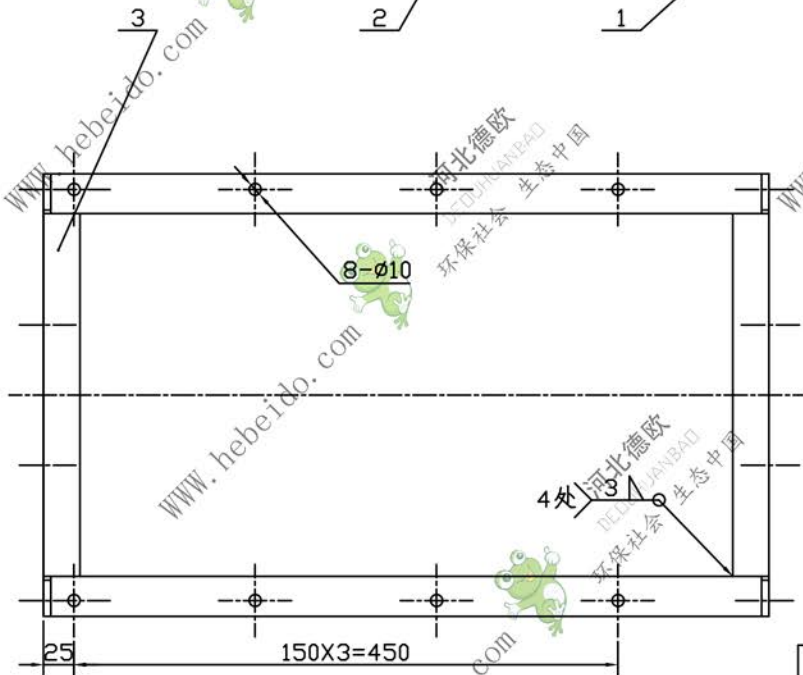
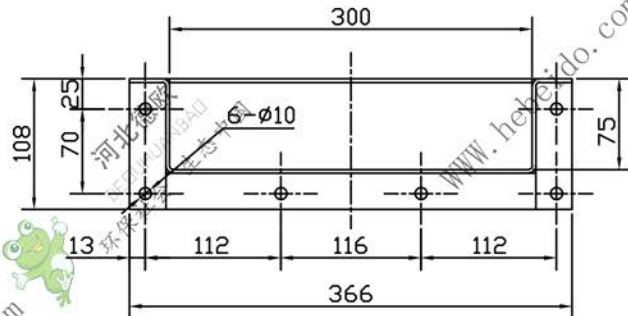

技术要求

1. 图样上未标注公差的极限偏差, 应符合 GB1804 的规定: 钢结构件非加工尺寸按 IT16 级。
2. 槽及配件应具有互换性。
3. 两端法兰焊接时, 先将上下槽体连为一体, 用模具保证图纸要求的焊接尺寸。
4. 焊条应符合 GB981 的规定。焊缝的机械性能应不低于母板。焊接质量应符合 Q/JCJ05 的规定。
5. 焊缝对口错边量不得大于 0.5mm。

1	XD300-03-01-1	槽体法兰	数量	结构件	0.62		
序号	代号	名称	数量	材料	单重	总重	备注
				边卸料阀下槽体		XD300-04-02	
				结构件			
设计	标准化	图样标记	重量	比例			
校对	李连通	批准	5.838	1:4			
审核	秦海波						
工艺	刘飞	日期	共张	第张			

3		扁钢 3X30	2	Q235	0.212	0.424	下料 L=300
2	XD300-04-02-1	边卸料阀下槽体壳体 δ=3	1	Q235	4.794		

结构件

 德欧环保
 DEOUHUBAO
 环保社会 生态中国