

表面光洁度	其余
材料	HT200
比例	1:2

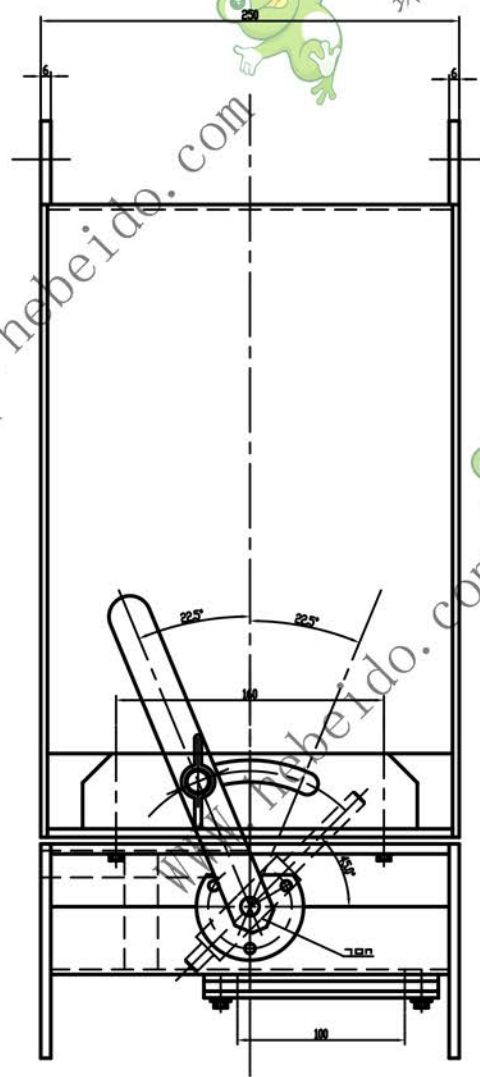
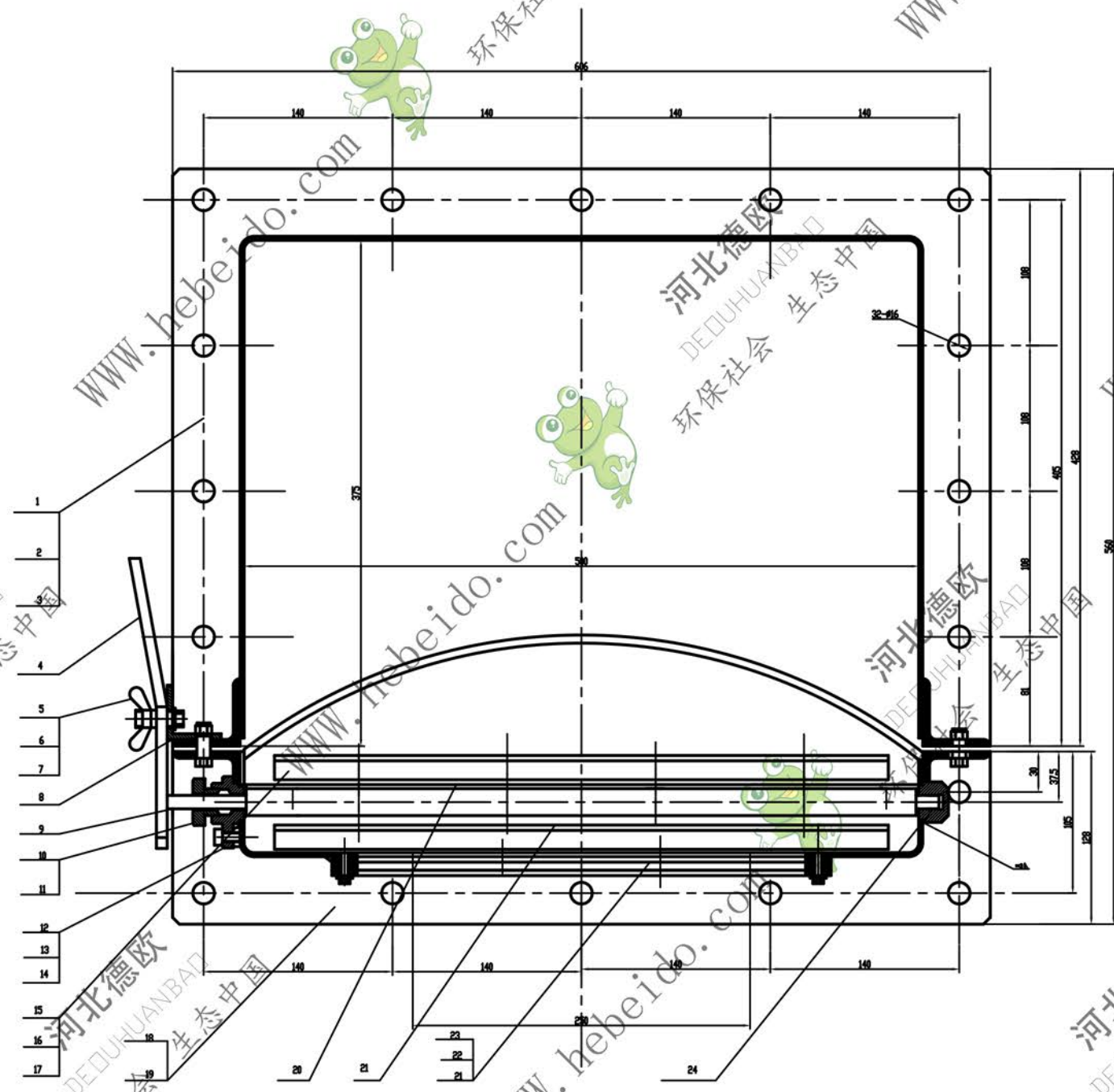

- 技术要求
1. 截气阀组装后出厂
  2. 阀板组装后开启灵活  
关闭时与下槽体接触严密  
与帆布接触处 待现场安  
装时调整
  3. 槽体组装后保证在  
水柱情况下 无漏气现象

序号	代号	名称	数量	材料	单重	总重
24	6807-0514	支承(二)	1	Q235-A	0.1	0.1
23	6807-0513	密封垫	1	126橡胶板	0.19	0.19
22	6807-0510	孔盖	1	Q235-A	1.6	1.6
21	6807-0509	胶板(二)	1	1260橡胶板	0.18	0.18
20	6807-0508	衬板	1	Q235-A	1.3	1.3
19	6807-0507	密封垫料	1	石棉扭绳		
18	6807-0507	下槽	1	Q235-A	9.6	9.6
17	GB5782-86	螺栓M6*12	12	8.8	0.005	0.06
16	6807-0513	压板	2	Q235-A	0.1	0.2
15	6807-0512	胶板(一)	1	1260橡胶板	0.29	0.29
14	GB5782-86	螺栓M6*16	11	8.8	0.006	0.066
13	6807-0506	密封垫	1	衬垫石棉板		
12	6807-0506	支承(一)	1	Q235-A	0.2	0.2
11	6807-0505	盘根	1	石棉扭绳		
10	6807-0505	塞堵	1	Q235-A	0.1	0.1
9	6807-0504	轴	1	Q235-A	1.02	1.02
8	6807-0503	固定角钢	1	Q235-A	0.5	0.5
7	GB95-85	垫圈10	2	100HV	0.004	0.008
6	GB5782-86	螺母M10*35	1	8.8	0.032	0.032
5	GB62-76	蝶形螺母AM10	1	KT30-6	0.04	0.04
4	6807-0502	手柄	1	Q235-A	0.34	0.34
3	GB45-86	螺母M16	18	8	0.014	0.198
2	GB5782-86	螺栓M16*30	18	8.8	0.05	0.54
1	6807-0501	上槽	1	Q235-A	14.9	14.9

通用技术条件 JB/ZQ4060				6807-05	
标记	处数	分区	更改文件号	签字	日期
设计	李连雄	标准化			
制图		审定			
审核	秦海波	批准			
工艺	刘飞	日期			
材料: 部件				件数: 1	
图样标记	重量	比例			
S/A	35.1	1:2			
共	张	第	张		