

III部放大

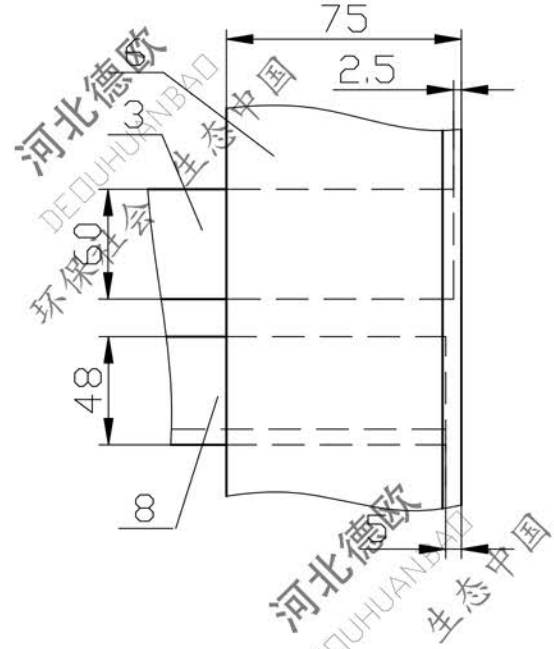
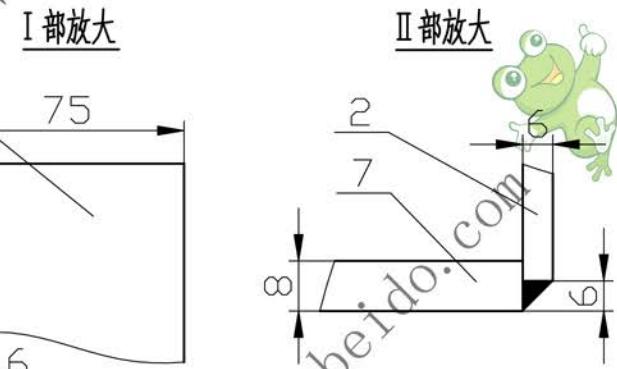
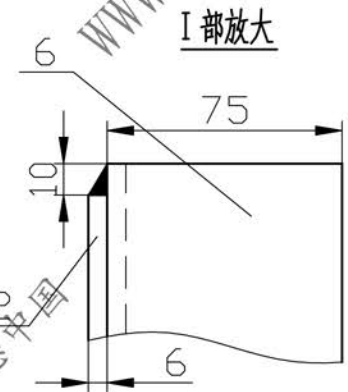
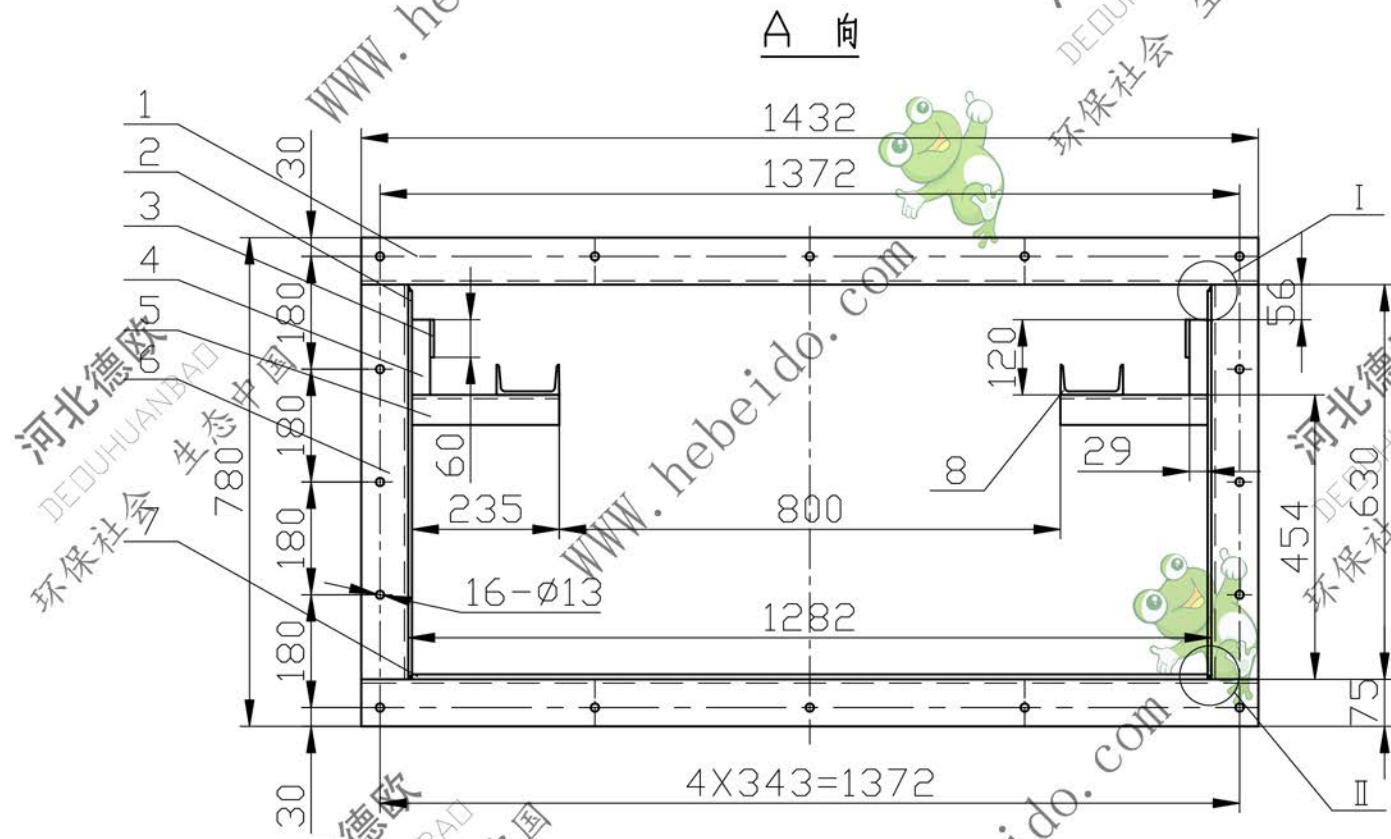

IV部放大

| 序号 | 代号 | 名称                | 数量 | 材料    | 重量   |       | 备注 |
|----|----|-------------------|----|-------|------|-------|----|
|    |    |                   |    |       | 单件   | 总计    |    |
| 4  |    | 钢板 6X29X120       | 18 | Q235A | 0.16 | 2.88  |    |
| 3  |    | 钢板 6X60X2895      | 2  | 16Mn  | 8.19 | 16.38 |    |
| 2  |    | 侧板 6X614X2888     | 2  | Q235A | 83.6 | 167.2 |    |
| 1  |    | 角钢 75X75X6 L=1432 | 7  | Q235A | 9.89 | 69.23 |    |

注：所有焊缝均为连续角焊缝，焊缝高度不小于被焊件最小厚度。

| 序号 | 代号 | 名称                | 数量 | 材料    | 重量          | 备注 |
|----|----|-------------------|----|-------|-------------|----|
| 9  |    | 角钢 75X75X6 L=2750 | 2  | Q235A | 19.0 38.0   |    |
| 8  |    | 槽钢 10# l=2890     | 2  | Q235A | 28.9 59.8   |    |
| 7  |    | 底板 8X1270X2888    | 1  | Q235A | 230.8 230.8 |    |
| 6  |    | 角钢 75X75X6 L=630  | 4  | Q235A | 4.35 17.4   |    |
| 5  |    | 槽钢 10# l=235      | 8  | Q235A | 2.35 18.8   |    |

| 设计 | 制图  | 校对  | 审核 | 标记处数 | 分区 | 更改文件号 | 签名 | 年月日 |
|----|-----|-----|----|------|----|-------|----|-----|
|    | 李连通 | 秦海波 | 刘飞 |      |    |       |    |     |

标准中间节



焊接件

XGZ012-04

| 图样标记 | 数量 | 重量    | 比例   |
|------|----|-------|------|
|      | 2  | 620.6 | 1:12 |