

# 减速机胀盘联结

其余: 12.5

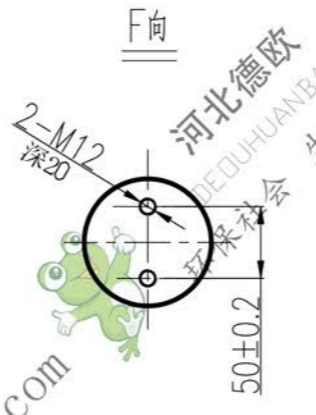
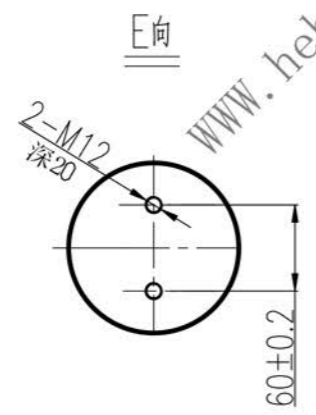
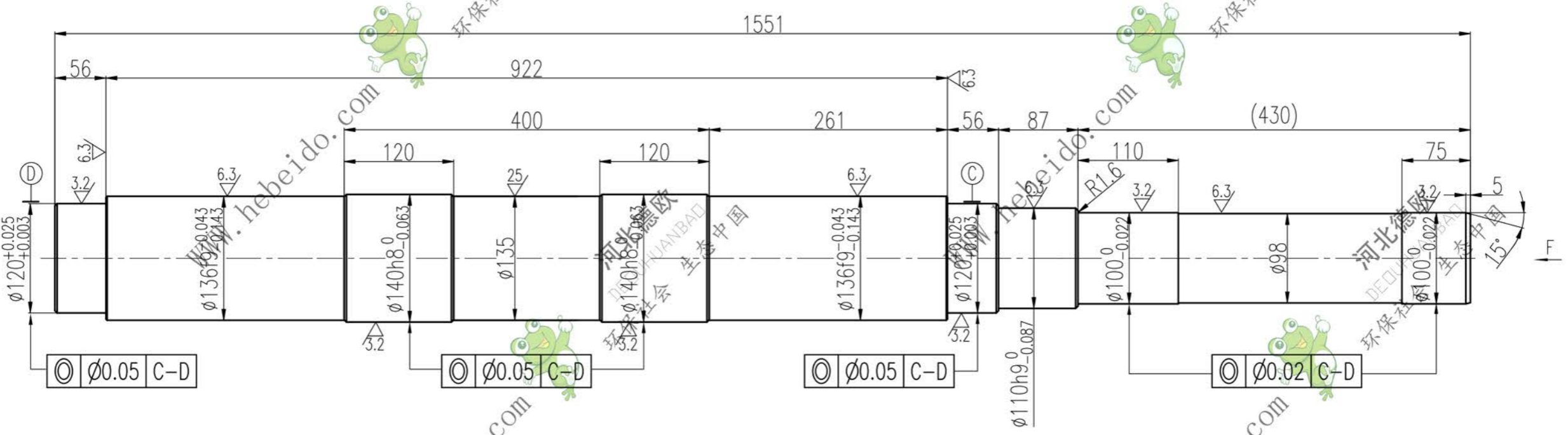

技术要求:  
 热处理后硬度HRC45-50.  
 未注倒角均为2\*45°  
 未注过渡园角半径均为R2

				<b>轴</b>				N-TGD315.8.2-1 (DCYK200-ZP)	
								材料: 40Cr	
设计	李连通	标准化		图样标记	重量	数量	比例		
校对	秦海波	批准		零	试				
审核	刘飞	日期		共	张	第	张		

