

BL12510.00-02-08

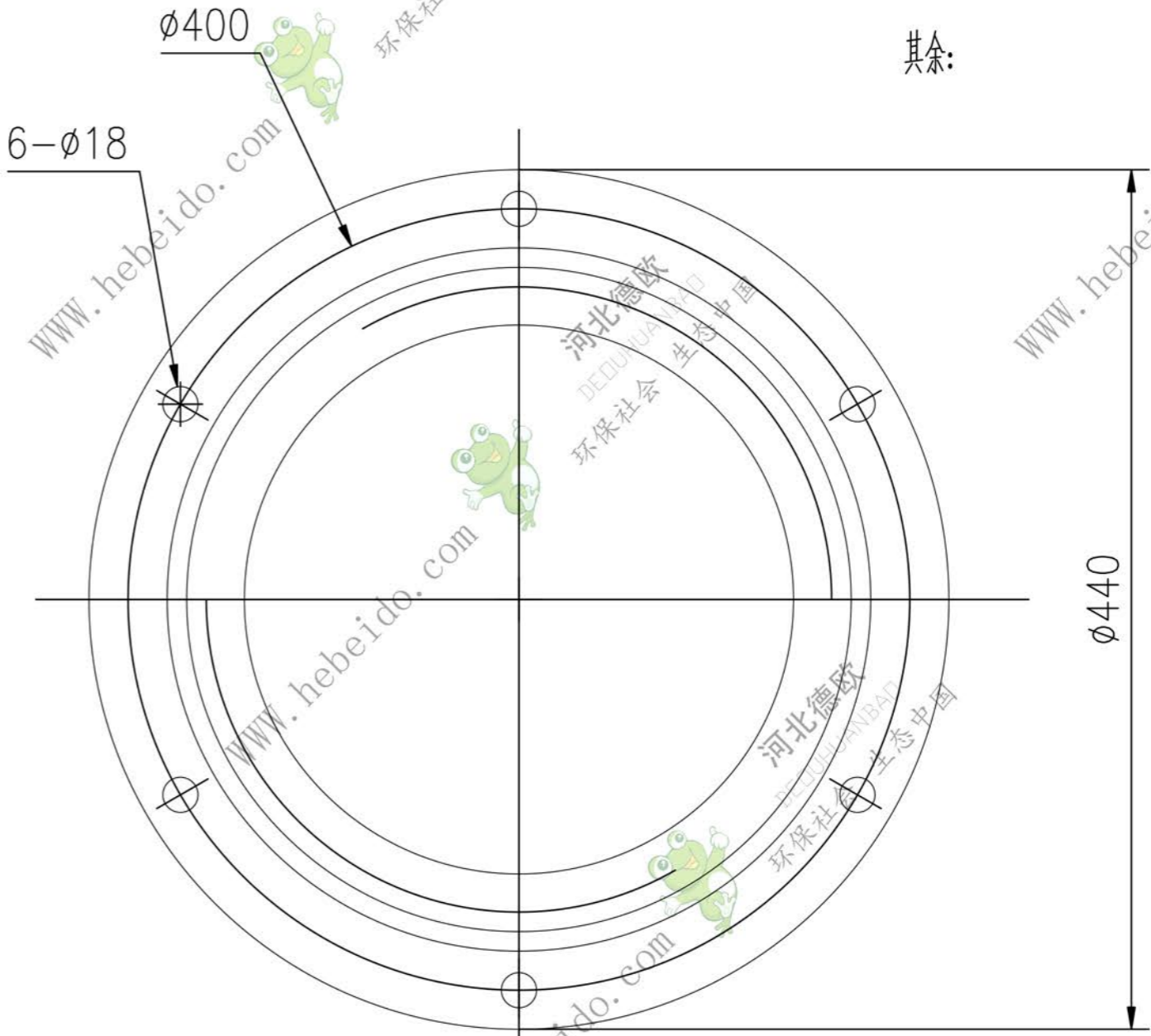
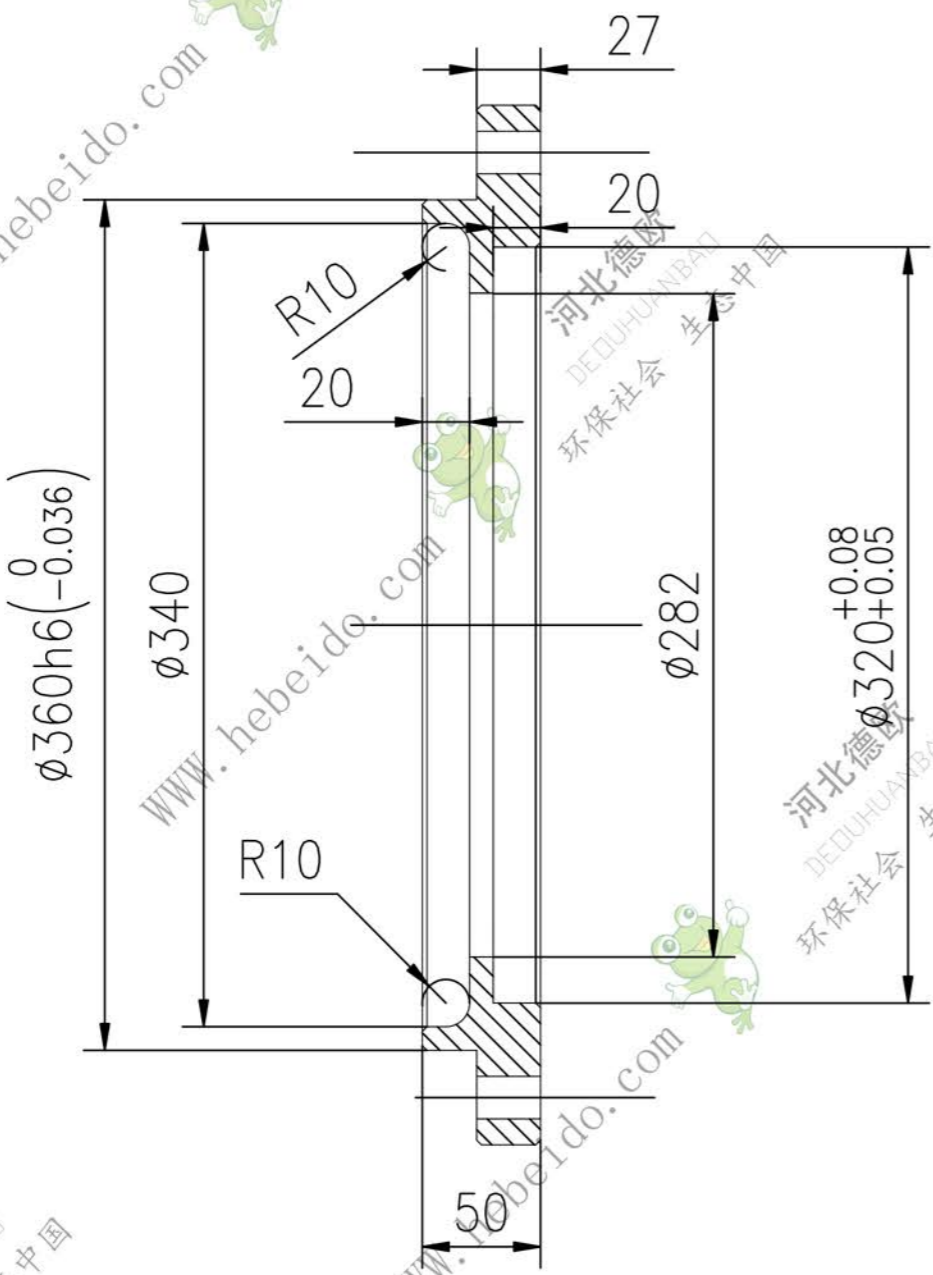

其余:

技术要求

- 1、铸件清砂后应表面光洁，不得有气孔、缩孔、砂眼、夹渣以及裂纹等影响质量的缺陷；
- 2、所有未注明倒角 $2 \times 45^\circ$ ；
- 3、锐角倒钝，修去毛刺。

借通用件登记

描图

校描

旧底图总号

签字

日期

| | | | | |
|----|----|-------|-----|----|
| 标记 | 处数 | 更改文件号 | 签字 | 日期 |
| 设计 | | 李连通 | 标准化 | |
| 审核 | | 秦海波 | | |
| 工艺 | | 刘飞 | | |

ZG250



德欧环保
DEOUHUANBAO
环保社会 生态中国

主动轴承端盖2(2件/台)

BL12510.00-02-08