

软盘号

CAD

会签

描图

描校

旧底图登记号

底图登记号

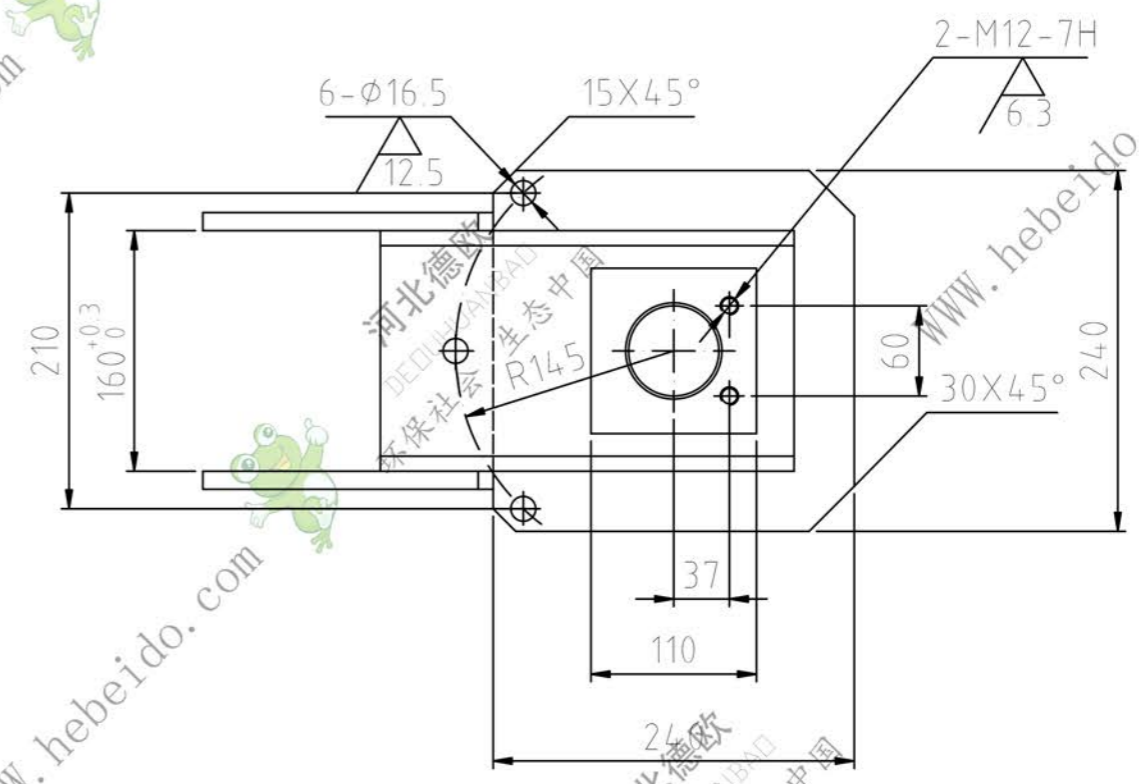
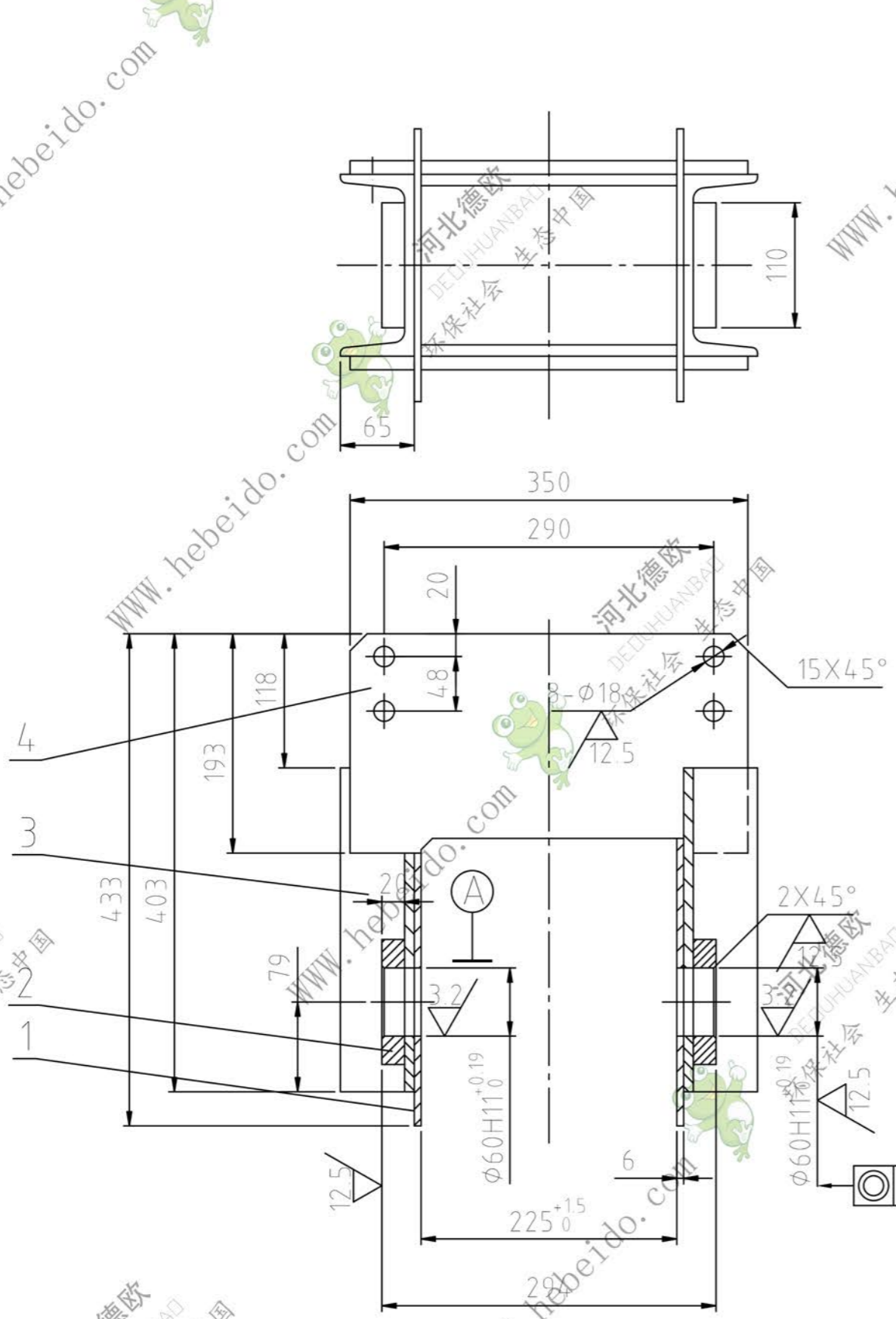

- 技术要求**
- 1、各零件剪切下料
 - 2、未注焊缝为连续角焊，焊缝高度为被焊件最小厚度
 - 3、所有圆孔均焊后加工

序号	代号	名称	数量	材料	单重	总重	备注
4		本图 底架 $\delta 12$	2	Q235-A	5.12	10.24	
3		本图 立架 L=285	2	[160X65	5.75	11.50	
2		本图 垫板 110X110 $\delta 20$	2	Q235-A	1.15	2.30	
1		本图 挡板 240X240 $\delta 6$	2	Q235-A	2.6	5.20	

磁盘号				重量		比例	
轮座				SDA140802			
				图纸标记		重量	
标记处数更改文件签字日期				29.22		1:5	
设计 李连通 描图				共张		第张	
制图 刘飞 标准化				德欧环保 环保社会 生态中国			
审校 秦海波 批准							
日期							

轮座
焊接件

